



SMS

Metalldetektor

SMS

■ Codierung

SMS - xx - xx

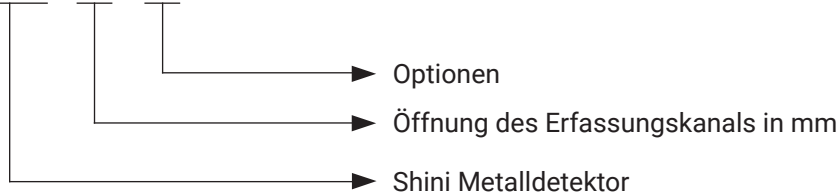

■ Merkmale

- Schnelle Trennung aller Metalle vom Material.
- Der kleinste erkennbare Durchmesser der Metalle kann bis zu 0,5 mm betragen.
- Kompakte Bauart, einfach zu installieren und zu bedienen.
- Standardmäßig mit einem 12 l/13,2 gal Trichter ausgestattet.

■ Optionen

Mit Gestell. Am Ende des Modellcodes steht "F".

■ Anwendung

Die Metall Detektoren der SMS Serie sind hochempfindlich und genau beim Erkennen und Trennen von Metallteilen wie Stahl, Eisen, Kupfer, Aluminium, Blei, Zinn usw. Er kann direkt an Spritzgussmaschinen oder(Extruder-) Trichtern installiert werden, um die Schnecke der Maschine vor Schäden durch Hartmetalle zu schützen. Bei der Installation an der Spritzgussmaschine oder am Trichter des Extruders sollte der Füllstandssensor am Trichter montiert werden, um eine Materialblockade zu verhindern, die die Maschinenprüfung beeinträchtigt.

■ Arbeitsprinzip

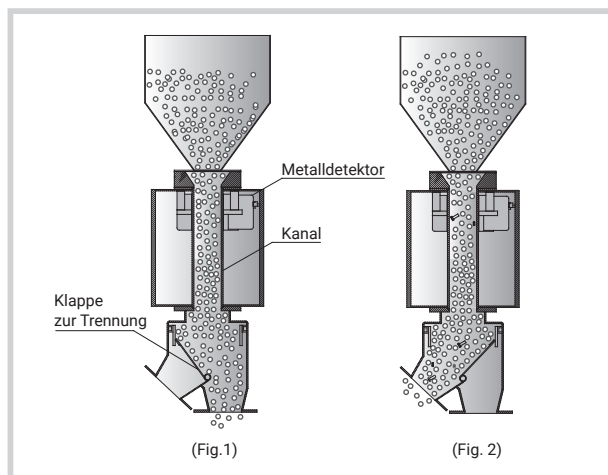

Abmessungen

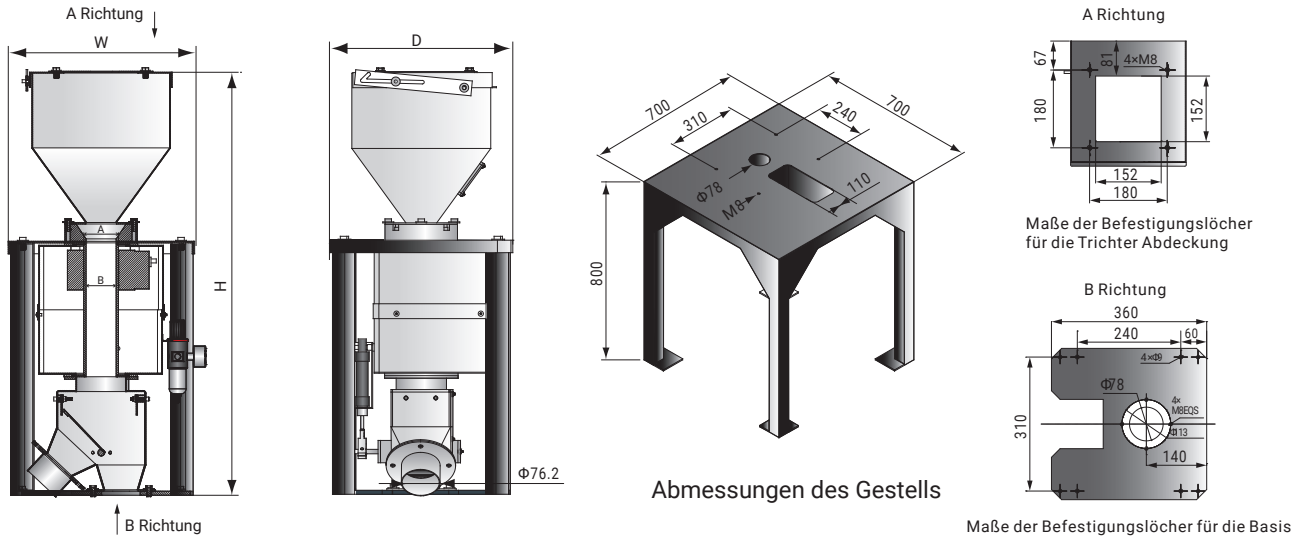

Spezifikationen

Modell	SMS-35	SMS-50	SMS-70
Maximaler Durchsatz (L/h)	600	1500	3000
Erkennbarer Mindestdurchmesser (mm)	0.5	0.6	1.0
Innendurchmesser der Metalldetektor Spule in mm.	35	50	70
Innendurchmesser des Kanals in mm	28	43	61
Abmessungen (mm) H x W x D	860 x 405 x 368	860 x 405 x 368	860 x 405 x 368
Gewicht (kg)	50	50	50

Hinweise:

- 1.) Testergebnis des maximalen Durchsatzes basiert auf Partikeln mit einer Schüttdichte von 0,8 kg/L und 2-3mm groß.
- 2.) Der minimale Metalle Durchmesser wird durch den Prüfstandard für Kohlenstoffstahl ermittelt.
- 3.) SMS-35/50 ist für Free-Flow-Kunststoffgranulat mit einem Durchmesser ≤ 4 mm geeignet.
- 4.) SMS-70 ist für Free-Flow-Kunststoffgranulat mit einem Durchmesser ≤ 8 mm oder Mahlgut mit einer Länge ≤ 8 mm geeignet
- 5.) Stromversorgung: 1 Phase, 115/230 VAC, 50/60 Hz.