



Trichter

SVH/SMH

Codierung

SVH/SMH-xL - xxx

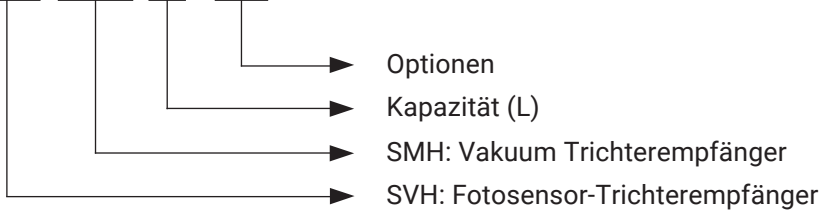

SMH

Merkmale

- Diese Serie von Trichterempfängern kann mit den meisten Hauptvakuumeinheiten wie der SAL-G- und SAL-UG-Serie verwendet werden.
- Der SMH-Empfänger eignet sich zur Montage auf Trockner, Materialtank und Maschinen.
- Der SVH-Empfänger ist so konzipiert, dass er direkt auf den Einfüllstutzen der Kunststoffverarbeitungsmaschine montiert werden kann. Es ist kein zusätzlicher Maschinentrichter erforderlich. Es verbleibt sehr wenig getrocknetes Material im SVH.
- Trichterempfänger aus Edelstahl.
- Standardmäßig ist er mit einem Filter aus Drahtgewebe ausgestattet.



SVH

Optionen

- Verbesserte Mischtechnologie durch die Anwendung des Proportionalventils SPV-U. Am Ende des Modellcodes steht "QM".

Abmessungen

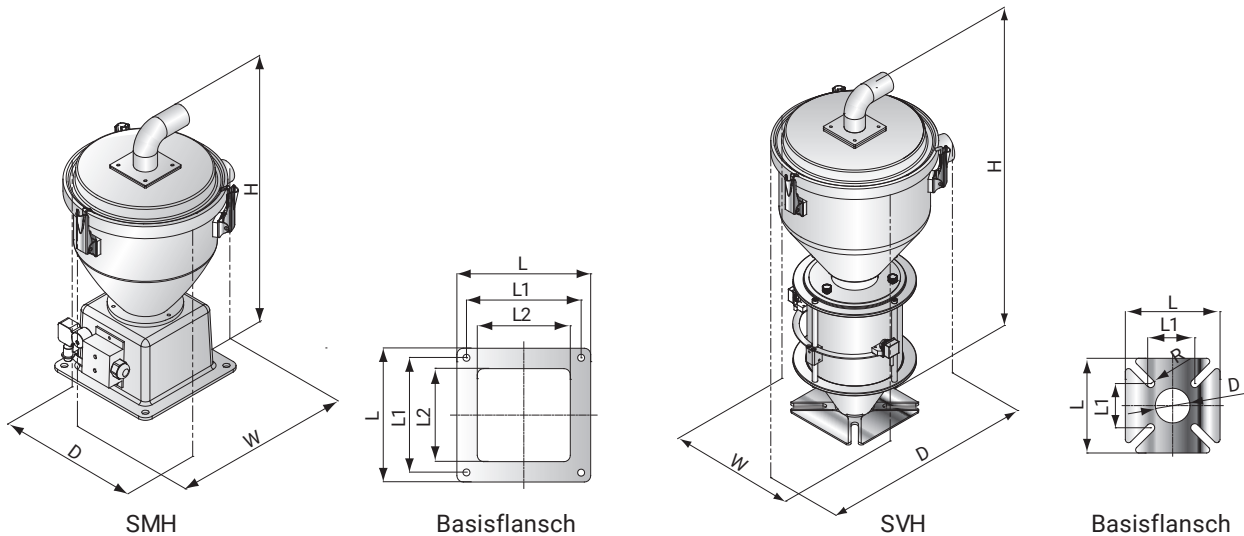

■ Spezifikationen

SVH Spezifikationen

Empfänger				Förderrohrdurchmesser (Zoll)	Vakuumrohrdurchmesser (Zoll)
Modell	Kapazität (L)	Maße H×W×D (mm)	Gewicht (kg)		
SVH-3L	3	460×260×315	3	1.5	1.5
SVH-6L	6	600×260×305	7	1.5	1.5
SVH-12L	12	700×300×365	11	1.5	1.5
SVH-24L	24	1120×360×375	13	2	2

SVH Abmessungen der Basismontage

Modell	L (mm)	L1 (mm)	D (mm)	R (mm)
SVH-3L	120	50	40	6.5
SVH-6L	150	70	55	6.5
SVH-12L	180	80	55	6.5
SVH-24L	180	80	80	6.5

SMH Spezifikationen

Empfänger				Förderrohrdurchmesser (Zoll)	Vakuumrohrdurchmesser (Zoll)
Modell	Kapazität (L)	Maße H×W×D (mm)	Gewicht (kg)		
SMH-6L	6	460 × 260 × 315	7	1.5	1.5
SMH-12L	12	515 × 325 × 350	7	1.5	1.5
SMH-24L	24	720 × 325 × 375	9	2	2

SMH Abmessungen der Basismontage

	L (mm)	L1 (mm)	L2 (mm)
SMH-6L	210	180	146
SMH-12L			
SMH-24L			

SHR

Codierung

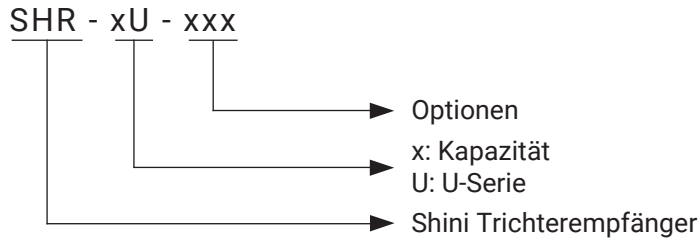

SHR-U

Merkmale

- Diese Serie von Trichterbehältern kann mit den meisten Hauptvakuumeinheiten und SHINI-Kompaktrocknern kombiniert werden.
- Die SAL- UG- Serie und die SCD- Serie benötigen 4 Pins.
- SHR-U eignet sich zur Montage auf Trocknern, Materialtanks oder Maschinentrichtern.
- Trichterempfänger aus Edelstahl.
- Standardmäßig ist er mit einem Filter aus Drahtgewebe ausgestattet.

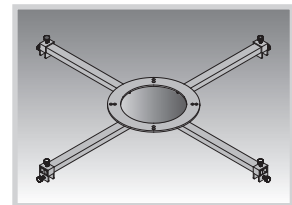

Multifunktionaler Einbaurahmen HMB

Optionen

- Multifunktionaler Einbaurahmen HMB ist auf Grund des verstellbaren Durchmessers geeignet für Montageanwendungen bis 900 mm. Am Ende des Modellcodes steht "HMB".
- Verbesserte Mischtechnologie durch die Anwendung des Proportionalventils SPV-U. Am Ende des Modellcodes steht "QM". Zur Verhinderung von Klumpenbildung am Ausgang des SHR-48U, die es von Zeit zu Zeit geben kann. Am Ende des Modellcodes steht "MB".

Abmessungen

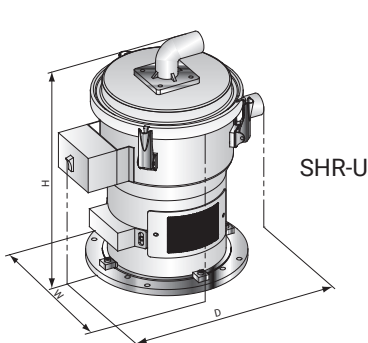

SHR-U

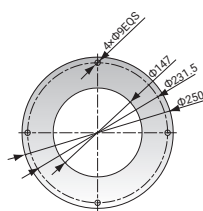

SHR-3U Basisflansch

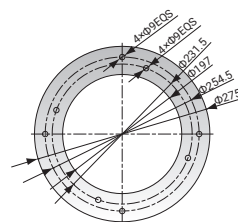

SHR-6U~24U Basisflansch

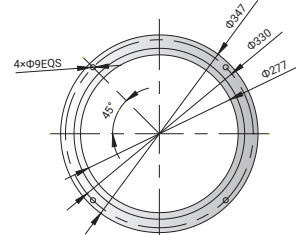

SHR-36U~96U Basisflansch

Spezifikationen

Modell	Kapazität (L)	Empfänger		Förderrohrdurchmesser (Zoll)	Vakuumrohrdurchmesser (Zoll)
		Maße (H×W×D) (mm)	Gewicht (kg)		
SHR-3U	3	380 × 250 × 330	4	1.5	1.5
SHR-6U	6	420 × 285 × 360	6	1.5	1.5
SHR-12U	12	470 × 315 × 400	7	1.5	1.5
SHR-24U	24	690 × 315 × 400	9	2	2
SHR-36U	36	822 × 348 × 457	11	2	2.5
SHR-48U	48	976 × 348 × 455	15	2.5	3
SHR-96U	96	1095 × 428 × 562	20	2.5	3

SHR-U-S

■ Codierung

SHR – xU – S(ES) – (T) – xxx

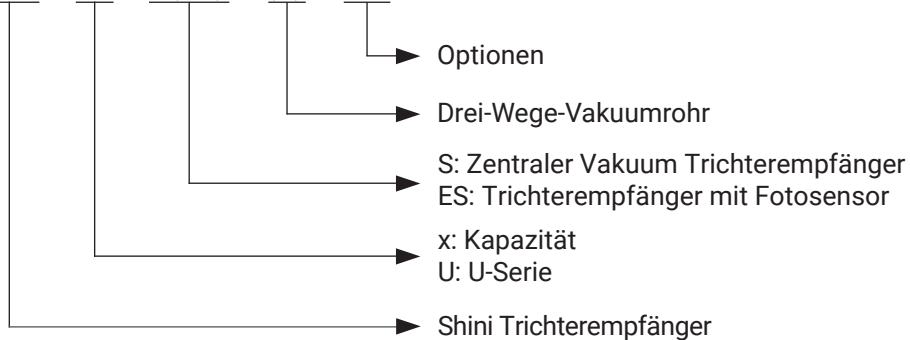

SHR-U-S

■ Merkmale

- Diese Serie von zentralen Trichterempfängern kann mit den meisten zentralen Vakuumeinheiten wie SAL-UG 122/124 und zentralen Fördersystemen kombiniert werden.
- SHR-U-S eignet sich zur Montage auf Trocknern, Materialtanks oder Maschinentrichtern.
- Der SHR-U-E-Empfänger ist so konzipiert, dass er direkt auf den Einfüllstutzen der Kunststoffverarbeitungsmaschine montiert werden kann. Es ist kein zusätzlicher Maschinentrichter erforderlich. Es verbleibt sehr wenig getrocknetes Material im SHR-U-E.
- SHR-U-S-T oder SHR-U-ES-T können mit Mehrkomponenten-Batch-Misch- oder Injektionsanwendungen arbeiten. Das Dreiwege-Vakuumrohr ermöglicht eine einfache Verbindung des Vakuumrohrs von Empfänger zu Empfänger bei Anwendungen in unmittelbarer Nähe.
- Trichterempfänger aus Edelstahl.
- Das Vakuumventil wird verwendet, um eine gute Vakuumleitung sicherzustellen, ohne die hohe Förderleistung zu beeinträchtigen.
- Standardmäßig ist er mit einem Filter aus Drahtgewebe ausgestattet.



SHR-U-ES

■ Optionen

- Multifunktionaler Einbaurahmen HMB ist auf Grund des verstellbaren Durchmessers geeignet für Montageanwendungen bis 900 mm.
- Um ein gutes Vakuum im gesamten Leitungssystem zu gewährleisten, kann an jedem Empfänger eine Einwegklappe montiert werden. Am Ende des Modellcodes steht "RSV".
- Die Verschluss Klappe gibt es auch in verstärkter Ausführung. Am Ende des Modellcodes steht "SD".
- Zur Verhinderung von Klumpenbildung am Ausgang des SHR-48U, die es von Zeit zu Zeit geben kann. Am Ende des Modellcodes steht "MB".
- Pneumatisches Rückschlagventil für SHR-12U/24U/36U-S erhältlich, um ein Rücksaugen zu vermeiden. Wenn die Materialleitung von mehreren Saugern verwendet wird. Am Ende des Modellcodes steht "PSV".



SHR-U-ST

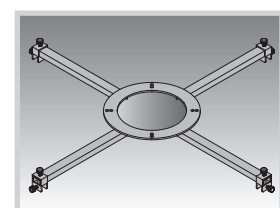

Multifunktionaler Einbaurahmen

Spezifikationen

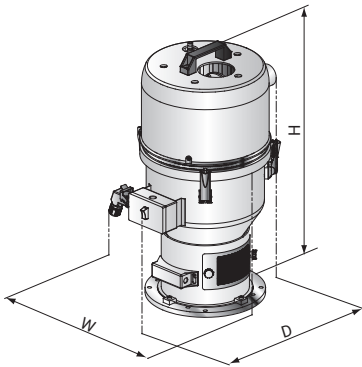

SHR-U-S

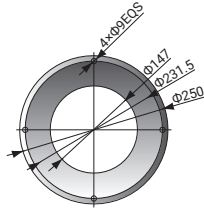

SHR-3U-S
Basisflansch

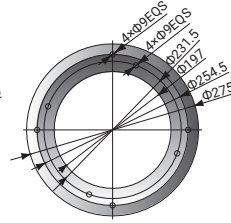

SHR-6U-S~SHR-24U-S
Basisflansch

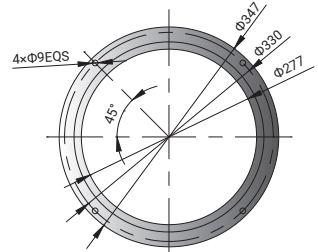

SHR-36U-S~SHR-96U-S
Basisflansch

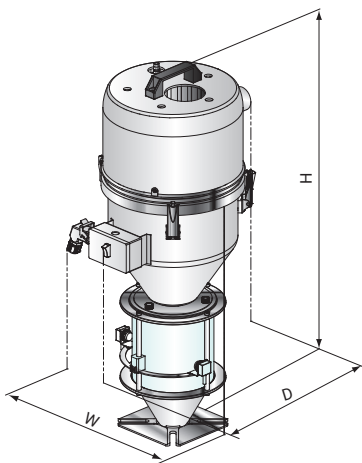

SHR-U-ES

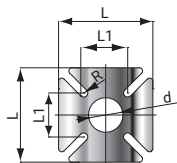

SHR-U-ES
Basisflansch

SHR-U-S Spezifikationen

Modell	Kapazität (L)	Empfänger		Förderrohr-durchmesser (Zoll)	Vakuorrohr-durchmesser (Zoll)
		Maße (H×W×D) (mm)	Gewicht (kg)		
SHR-3U-S	3	600 × 270 × 340	4.5	1.5	2
SHR-3U-ES		745 × 270 × 330			
SHR-6U-S	6	560 × 305 × 375	7.5	1.5	2
SHR-6U-ES		730 × 305 × 375			
SHR-12U-S	12	615 × 335 × 405	9	1.5	2
SHR-12U-ES		810 × 335 × 405			
SHR-24U-S	24	825 × 335 × 405	11	2	2.5
SHR-24U-ES		1255 × 400 × 405			
SHR-36U-S	36	1094 × 394 × 469	12	2	2.5
SHR-48U-S	48	1242 × 394 × 456	18	2.5	3
SHR-96U-S	96	1474 × 475 × 556	23	2.5	3

SHR-U-S Abmessungen der Basismontage

Modell	L (mm)	L1 (mm)	d (mm)	R (mm)
SHR-3U-ES	120	50	40	6.5
SHR-6U-ES	150	70	55	6.5
SHR-12U-ES	180	80	55	6.5
SHR-24U-ES	180	85	80	6.5

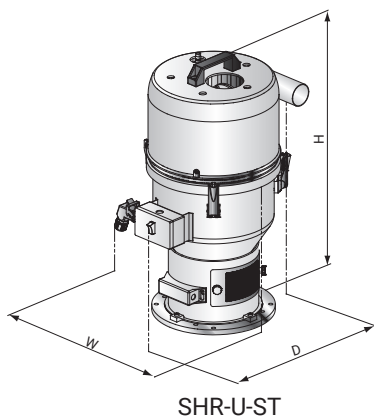

SHR-U-ST

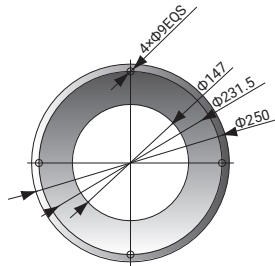

SHR-3U-ST
Basisflansch

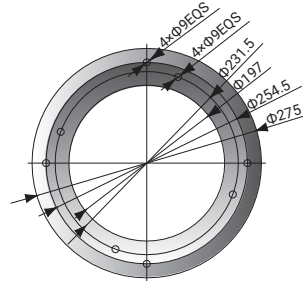

SHR-6U-S~SHR-24U-ST
Basisflansch

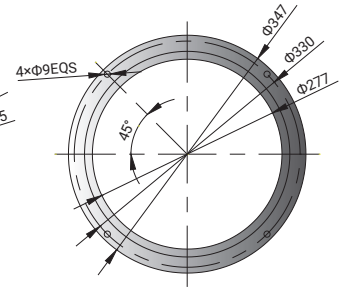

SHR-36U-ST~SHR-48U-ST
Basisflansch

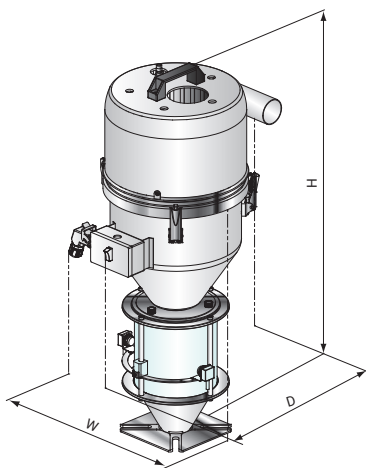

SHR-U-EST

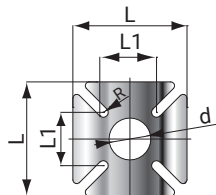

SHR-U-EST
Basisflansch

SHR-U-ST Spezifikationen

Modell	Kapazität (L)	Empfänger		Förderrohr- durchmesser (Zoll)	Luftansaug- leitungs- durchmesser (Zoll)
		Maße (H×W×D) (mm)	Gewicht (kg)		
SHR-3U-ST	3	600 × 260 × 370	4.5	1.5	2
SHR-3U-EST		745 × 235 × 370			
SHR-6U-ST	6	560 × 290 × 400	7.5	1.5	2
SHR-6U-EST		727 × 280 × 400			
SHR-12U-ST	12	615 × 305 × 440	9	1.5	2
SHR-12U-EST		810 × 305 × 440			
SHR-24U-ST	24	825 × 305 × 455	11	2	2.5
SHR-24U-EST		1255 × 400 × 455			
SHR-36U-ST	36	1094 × 349 × 510	12	2	2.5
SHR-48U-ST	48	1242 × 349 × 504	18	2.5	3

SHR-U-EST Abmessungen der Basismontage

Model	L (mm)	L1 (mm)	d (mm)	R (mm)
SHR-3U-EST	120	50	40	6.5
SHR-6U-EST	150	70	55	6.5
SHR-12U-EST	180	80	55	6.5
SHR-24U-EST	180	85	80	6.5

SHR-P-U

Codierung

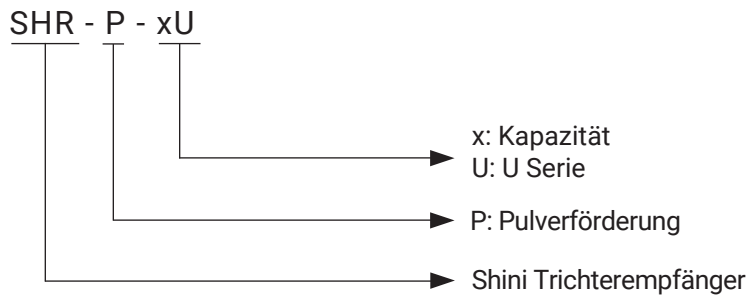

Merkmale

- Diese Serie von Trichterempfängern kann mit den wichtigsten Vakuumeinheiten wie SAL-UGP arbeiten.
- SHR-P-U besteht aus zwei Kategorien, dem Gewebefilter und dem Plattenfilter. Gewebefilter werden verwendet, um Materialien mit einem Pulveranteil von 30% oder weniger zu fördern; Plattenfilter werden zur Förderung von reinem Pulvermaterial eingesetzt.
- Trichterempfänger aus Edelstahl.
- Das Vakuumventil wird verwendet, um eine gute Vakuumleitung sicherzustellen, ohne die hohe Förderleistung zu beeinträchtigen.
- Alle Modelle sind mit einer automatischen Reinigung nach jedem Förderzyklus ausgestattet. Dies sorgt für ein gleichbleibendes Förderergebnis und reduziert den Wartungsaufwand.



SHR-P-30U

Zubehör

Sammelbehälter SCH-P-30U/60U/90U gibt es für SHR-P-30U/60U/90U

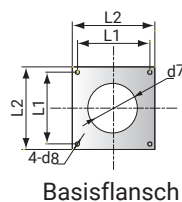
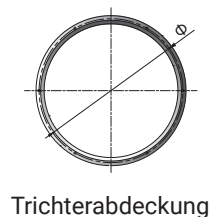
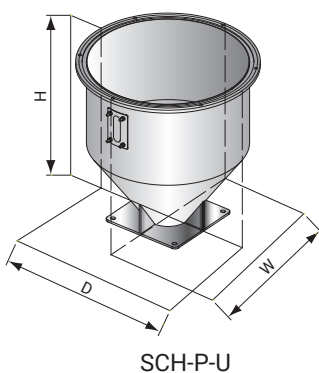

SCH-P-U

Modell	Kapazität (L)	Maße (H×W×D) (mm)	Gewicht (kg)
SCH-P-30U	30	425 × 470 × 470	9
SCH-P-60U	60	516 × 590 × 590	11
SCH-P-90U	90	616 × 590 × 590	13

SCH-P-U Flansch/Abdeckung

Modell	L1 (mm)	L2 (mm)	d5 (mm)	d6 (mm)	Φ (mm)
SCH-P-30U	180	210	Φ100	Φ11	450
SCH-P-60U	180	210	Φ127	Φ11	570
SCH-P-90U	180	210	Φ127	Φ11	570

Abmessungen

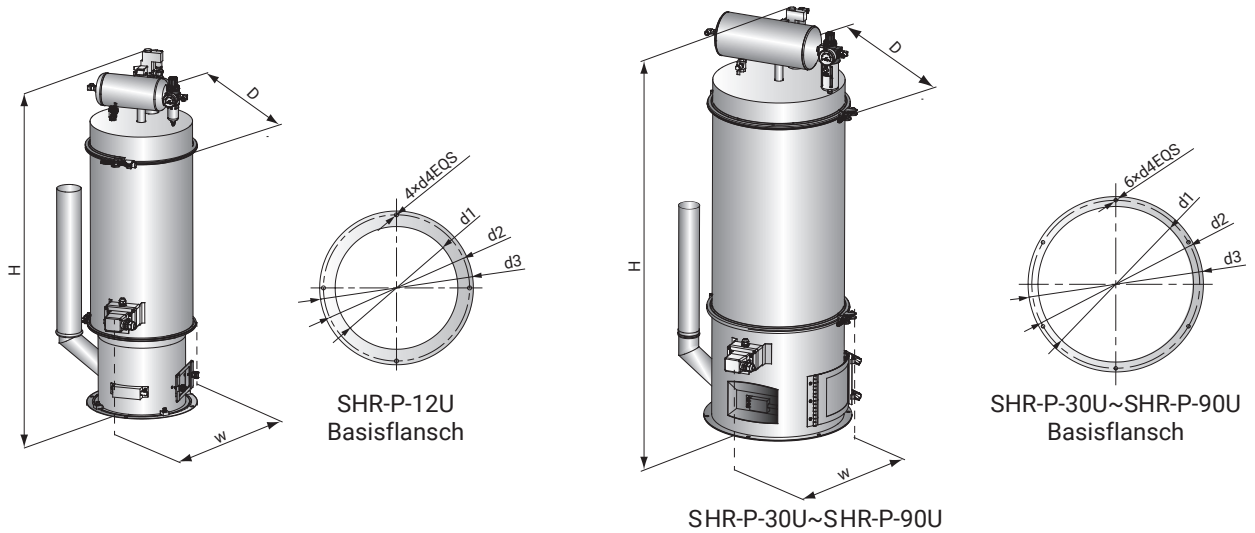

Spezifikationen

Model	SHR-P-12U	SHR-P-30U	SHR-P-30U-1	SHR-P-30U-2	SHR-P-60U	SHR-P-60U-3	SHR-P-90U	SHR-P-90U-5
Kapazität (L)	12	30	30	30	60	60	90	90
H (mm)	1149	1359	1359	1359	1493	1493	1593	1592
W (mm)	450	604	604	604	700	700	700	700
D (mm)	450	522	522	522	664	664	664	664
d1 (mm)	280	420	420	420	542	542	542	542
d2 (mm)	330	450	450	450	570	570	570	570
d3 (mm)	350	470	470	470	590	590	590	590
d4 (mm)	Φ9	Φ9	Φ9	Φ9	Φ9	Φ9	Φ9	Φ9
Gewicht (kg)	35	56	60	62	80	83	90	95
Förderrohrdurchmesser (Zoll)	1.5	1.5	1.5	1.5	2.0	2.0	2.5	2.5
Vakuumrohrdurchmesser (Zoll)	1.5	1.5	1.5	1.5	2.0	2.0	2.5	2.5

SHR-CP-U

Codierung

SHR-CP-U

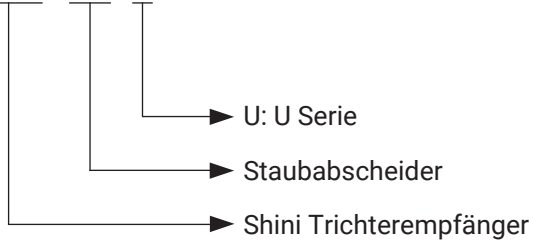

Merkmale

- Der SHR-CP-U Trichterempfänger funktioniert hauptsächlich mit SHINI-Kompakttrocknern SCD oder kleinen Vakuumeinheiten wie SAL-820G.
- Die einzigartige Bauweise des Aufnahmetrichters trennt Staub vom Material direkt am Glasabschnitt. Der Staub wird durch den Rückluftstrom zum Filter in die Hauptvakuumeinheit befördert.
- Trichter aus Edelstahl.
- Einstellbarer Füllstandssensor für bessere Entstaubungsergebnisse.



SHR-CP-U

Spezifikationen

Modell	Kapazität (L)	Empfänger				Förderrohrdurchmesser (Zoll)	Vakuorrohrdurchmesser (Zoll)
		Entstaubungseffizienz	Kapazität (kg/h)	Maße (H×W×D) (mm)	Gewicht (kg)		
SHR-CP-3U	3	80%	10	820 × 280 × 305	8	1.5	1.5

Abmessungen

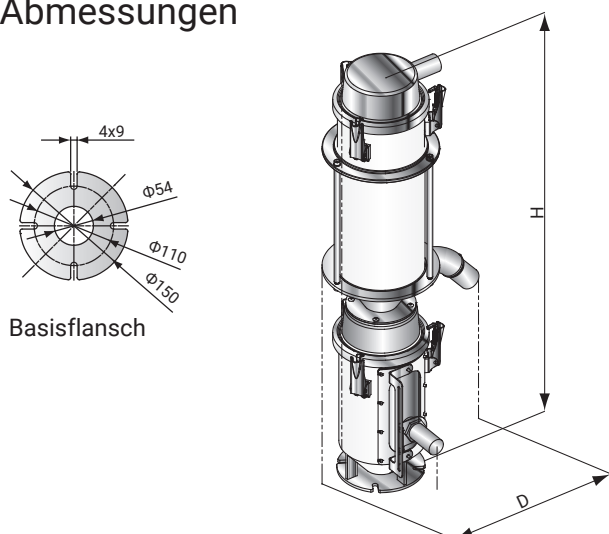

S(I)CH

Codierung

S(I)CH - P - xU

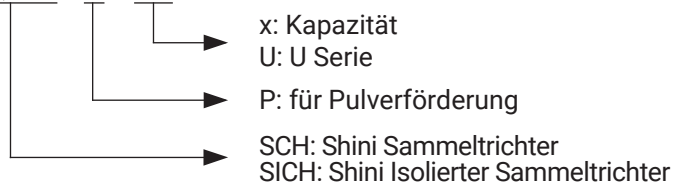

Merkmale

- Die Speicherbehälter SCH-U und der isolierte Speicherbehälter SICH-U werden hauptsächlich mit dem SHR-U und dem zentralen SHR-U-S Empfänger verwendet.
- Der Edelstahl Trichter verhindert Materialverunreinigungen.



SICH-6U



SICH-12U



SICH-24U

Abmessungen

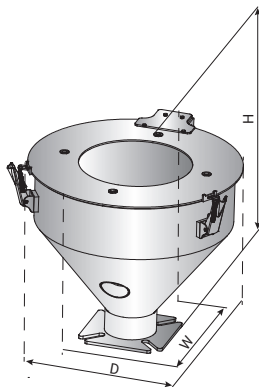

SICH-U

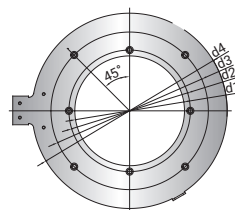

Trichterabdeckung

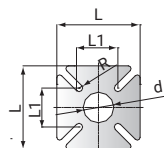

Basisflansch

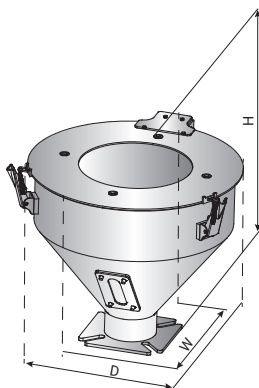

SCH-U

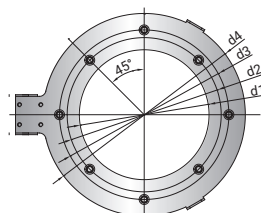

Trichterabdeckung

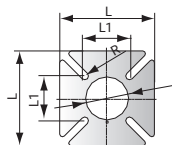

Basisflansch

Spezifikationen

SICH-U

Modell	Kapazität (L)	Maße (H×W×D) (mm)	Gewicht (kg)
SICH-6U	6	318 × 376 × 408	8
SICH-12U	12	336 × 410 × 450	11
SICH-24U	24	619 × 410 × 450	15

SICH-U Flansch/Abdeckung

Modell	L (mm)	L1 (mm)	d (mm)	d1 (mm)	d2 (mm)	d3 (mm)	d4 (mm)	R (mm)
SICH-6U	150	80	61	195	254.5	-	368	6.5
SICH-12U	180	81	77.2	195	254.5	-	409	6.5
SICH-24U	180	81	77.2	230	254.5	330	409	6.5

SCH-U

Modell	Kapazität (L)	Maße (H×W×D) (mm)	Gewicht (kg)
SCH-6U	6	275 × 320 × 345	4.5
SCH-12U	12	315 × 376 × 408	7
SCH-24U	24	330 × 410 × 450	9
SCH-36U	36	450 × 410 × 450	11

SCH-U Flansch/Abdeckung

Modell	L (mm)	L1 (mm)	d (mm)	d1 (mm)	d2 (mm)	d3 (mm)	d4 (mm)	R (mm)
SCH-6U	150	80	58.5	195	231.5	254.5	304	6.5
SCH-12U	150	80	58.5	195	254.5	-	368	6.5
SCH-24U	180	85	81	230	254.5	330	409	7
SCH-36U	180	85	81	230	254.5	330	409	7