



Die Geräte
sind schnell
lieferbar

Digitale
Schnittstellen



VL-100

Venturi Fördergerät

VL

■ Codierung



VL-50

■ Merkmale

- Geringes Gewicht und kompakte Bauweise.
- Abluftfilter zur Senkung des Staubausstößes.
- Leiser Betrieb, Materialbeförderung mittels Druckluft.
- Am Glasrohr montierter Füllstandssensor zur genauen Füllstandsüberwachung.
- Druckluftfilter und -Regler, um Feuchtigkeit zu beseitigen und einen stabilen Luftdruck aufrecht zu erhalten.
- Einfache Handhabung, bequeme Reinigung des Materialbehälters.

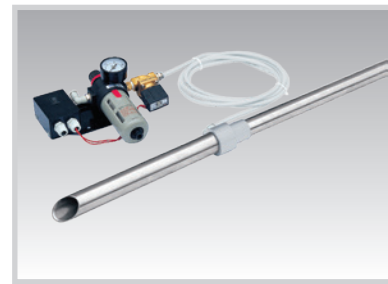

Filter- und Steuergeräte

■ Anwendung

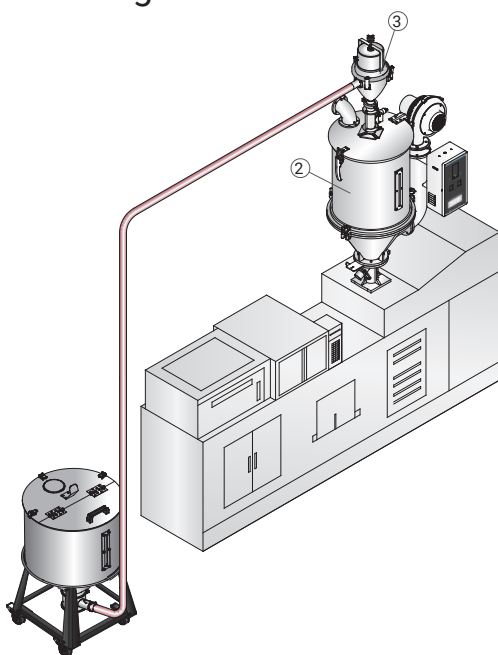

1. Materialtank
2. Trockner
3. Venturi Fördergerät
4. Masterbatch-Dosierer

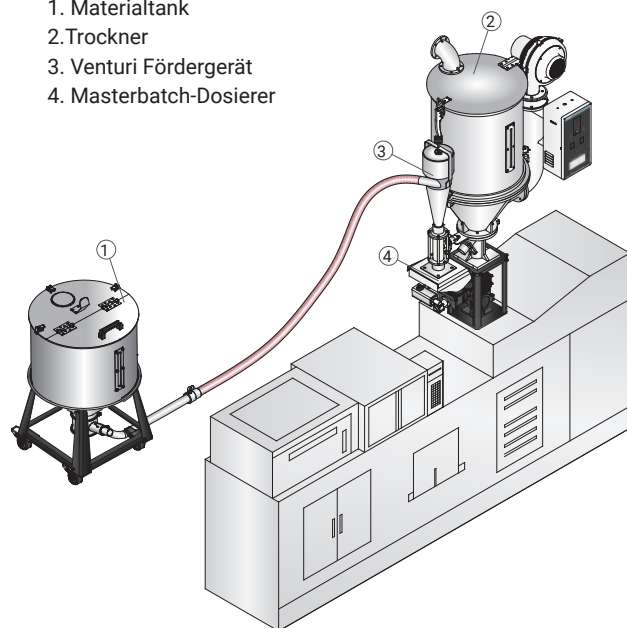

Abmessungen

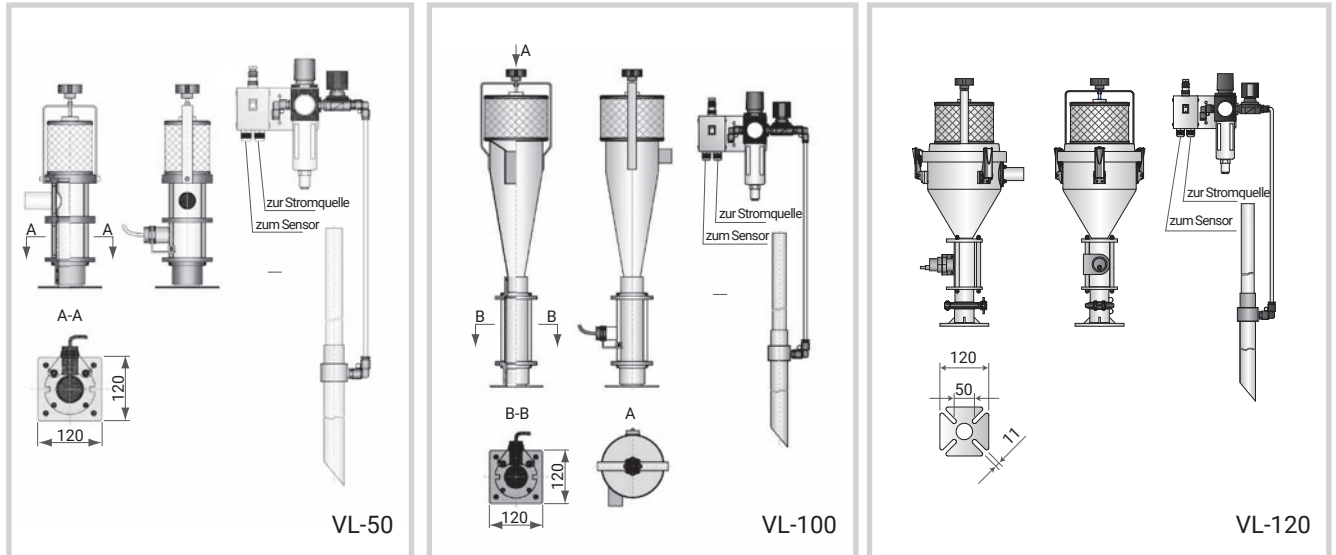

Spezifikationen

Modell		VL-50	VL-100	VL-120
Förderleistung	kg/hr	40	60	80
	lb/hr	88	132	176
Materialbehälter	L	0.5	2.8	3
	gal	0.13	0.74	0.79
Luftdruck	L/hr	6,000	6,000	6,000
	gal/hr	1,585	1,585	1,585
Druckluft (Bar)		6.0	6.0	6.0
Maximale Förderstrecke	m	6	6	6
	Zoll	236	236	236
Förderrohr (Zoll)		1.25	1.25	1.25
Länge	mm	900	900	900
	Zoll	35	35	35
Abmessungen (H×W×D)	mm	380 × 145 × 150	720 × 165 × 160	630 × 240 × 280
	Zoll	15 × 5.7 × 5.9	28.3 × 6.5 × 6.3	24.8 × 9.4 × 11
Gewicht	kg	4.5	7	7.5
	lb	9.9	15.4	16.5

Hinweise:

- 1.) Testbedingung der Förderleistung: Kunststoffmaterial oder Schüttdichte 0,8 kg/L (6,7 Lb/gal), Durchmesser 3~5 mm/0,12~0,2 Zoll, vertikale Förderhöhe: 2m/79 Zoll, horizontale Förderstrecke: 1m/39 Zoll.
- 2.) Stromversorgung 1Φ, 115/230 V, 50/60 Hz.