

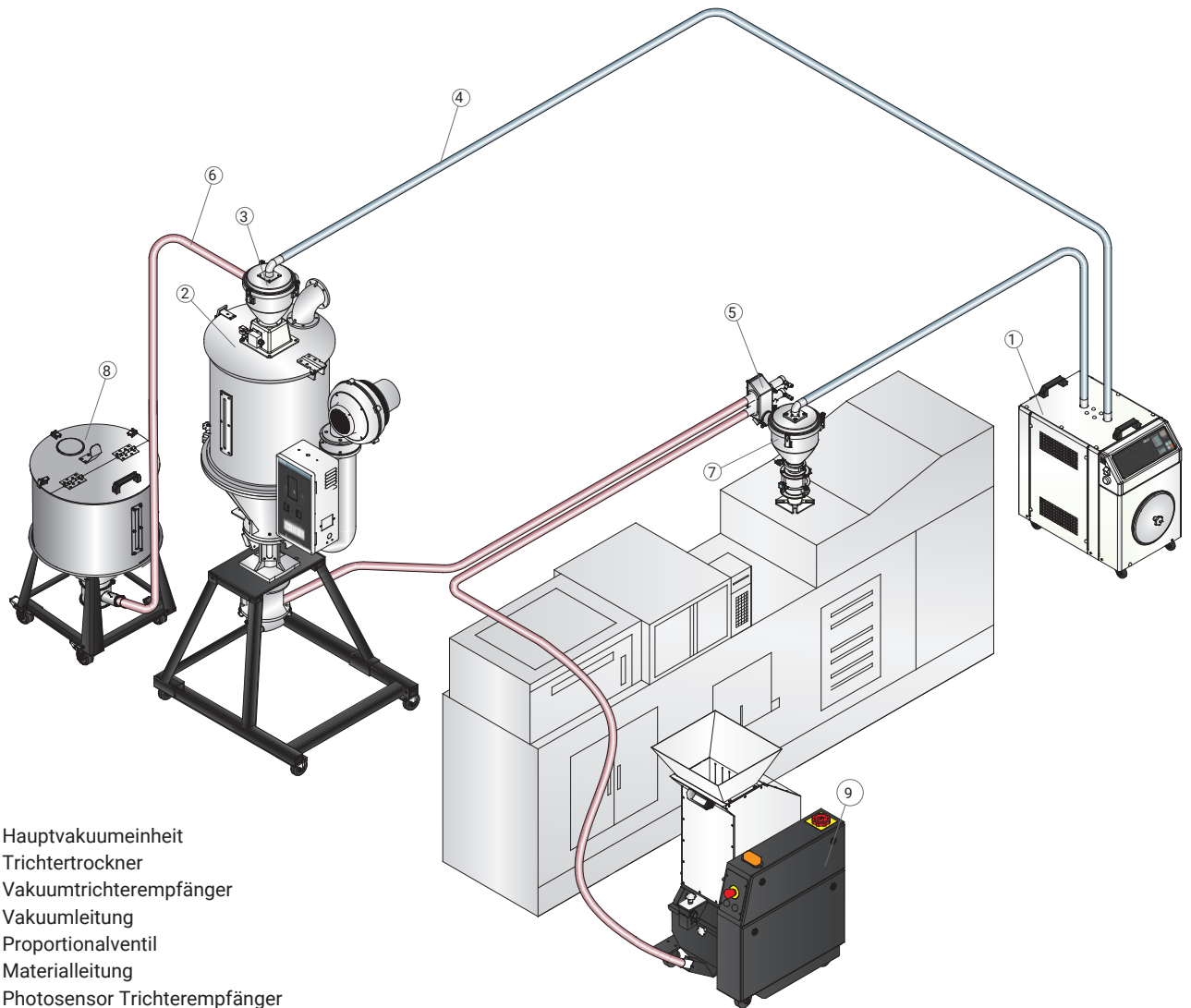

SG-1628N

Langsamlaufende Mühle



1. Hauptvakuumeinheit
2. Trichtertrockner
3. Vakuumtrichterempfänger
4. Vakuumleitung
5. Proportionalventil
6. Materialleitung
7. Photosensor Trichterempfänger
8. Materialtank
9. Langsamlaufende Mühle

Anwendung 3

Optionen

30 Sekunden sofort Recycling Steuerung (patentiertes Produkt).

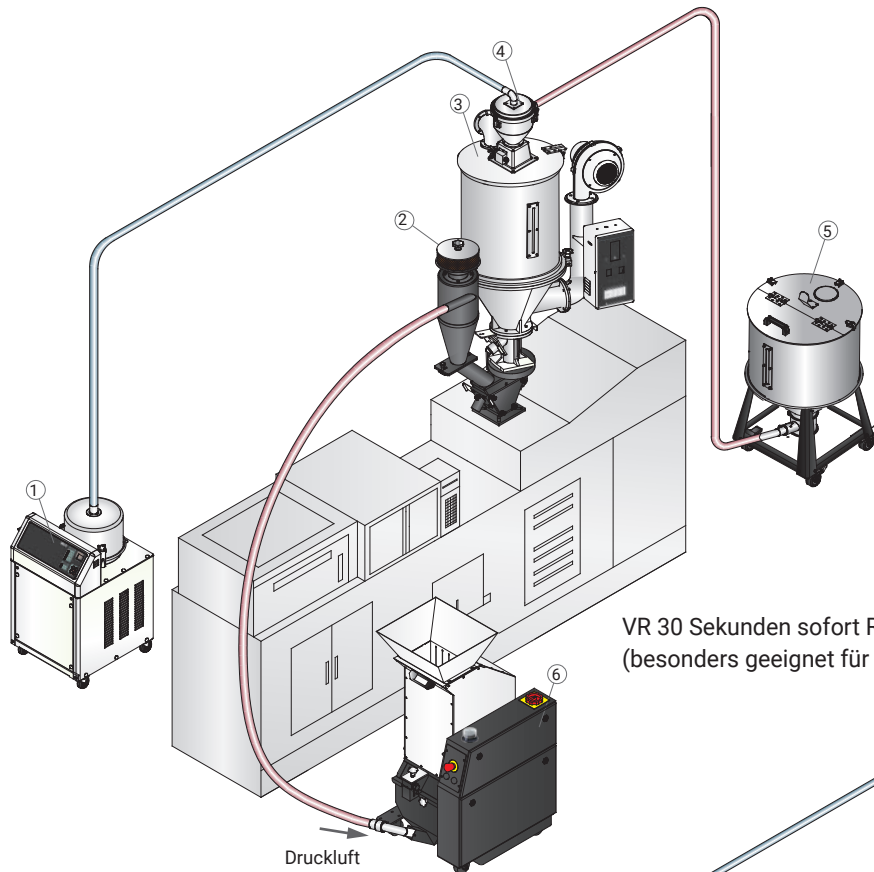

1. Hauptvakuumeinheit
2. 30 Sekunden sofortiges Recycling
3. Trichtertrickner
4. Vakuumtrichterempfänger
5. Materialtank
6. Mühle mit niedriger Drehzahl

VR 30 Sekunden sofort Recycling,
(besonders geeignet für weißes und transparentes Material).

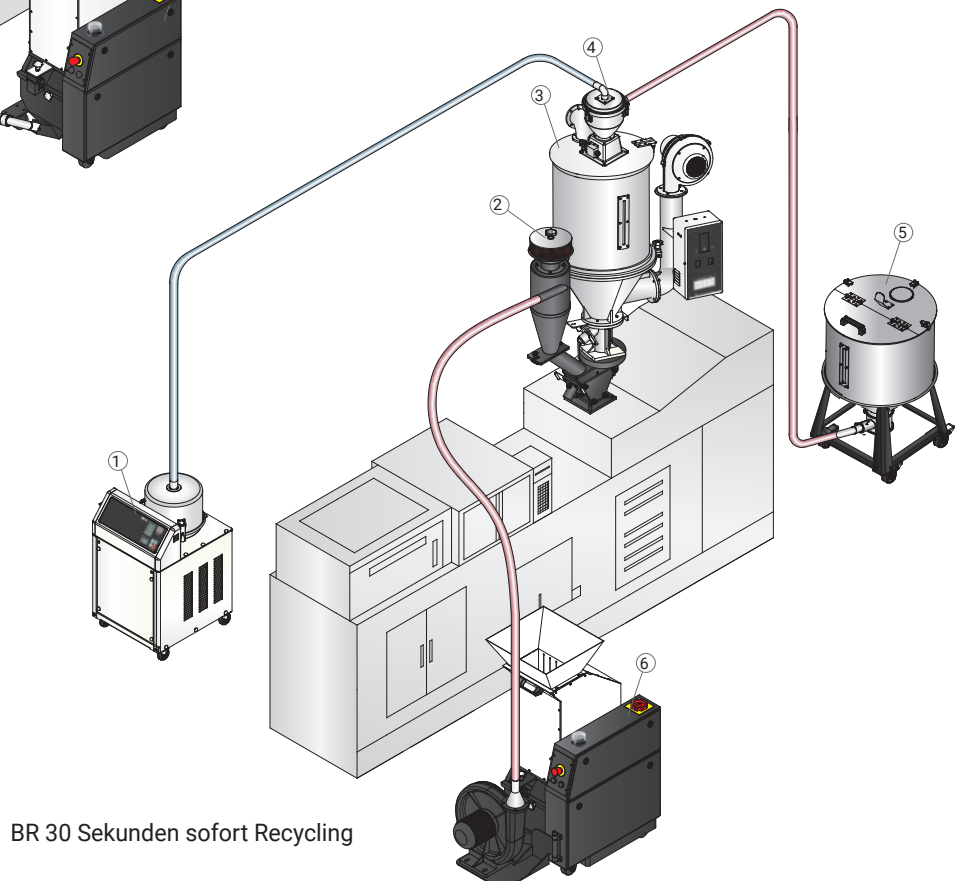

BR 30 Sekunden sofort Recycling

Zusätzlicher Alarmgeber

Wenn das Mahlgut unter das Niveau des Sensors fällt, stoppt der Motor und das Mahlwerk wird angehalten, gleichzeitig ertönt ein Alarm, der den Benutzer über den Stillstand informiert. Schützt den Motor vor Leerlauf und spart Energiekosten. Erhältlich für SG-16N/20N.



Niveaumotor



Mahlgutförderung über Gebläse und Trichter (Typ BC)

Dieses Gerät verwendet ein Ladegebläse, um Mahlgut in den Trichter Staubabscheider zu befördern. Dort fällt das Mahlgut in einen Vorratsbehälter oder Stoffbeutel und wird vom Staub getrennt. Verfügbar für SG-16N/20N.



Staubabscheider (Typ DS)

Dieser Staubabscheider ermöglicht, das Mahlgut für den sofortigen Einsatz zu verbessern. Der Staub wird in einem Filterbeutel zurückgehalten, wodurch die Arbeitsumgebung sauber gehalten wird. Das Gerät gewährleistet eine vollständige Nutzung des Mahlguts und steigert somit die Wirtschaftlichkeit. Erhältlich für SG-16N/20N.



■ Abmessungen

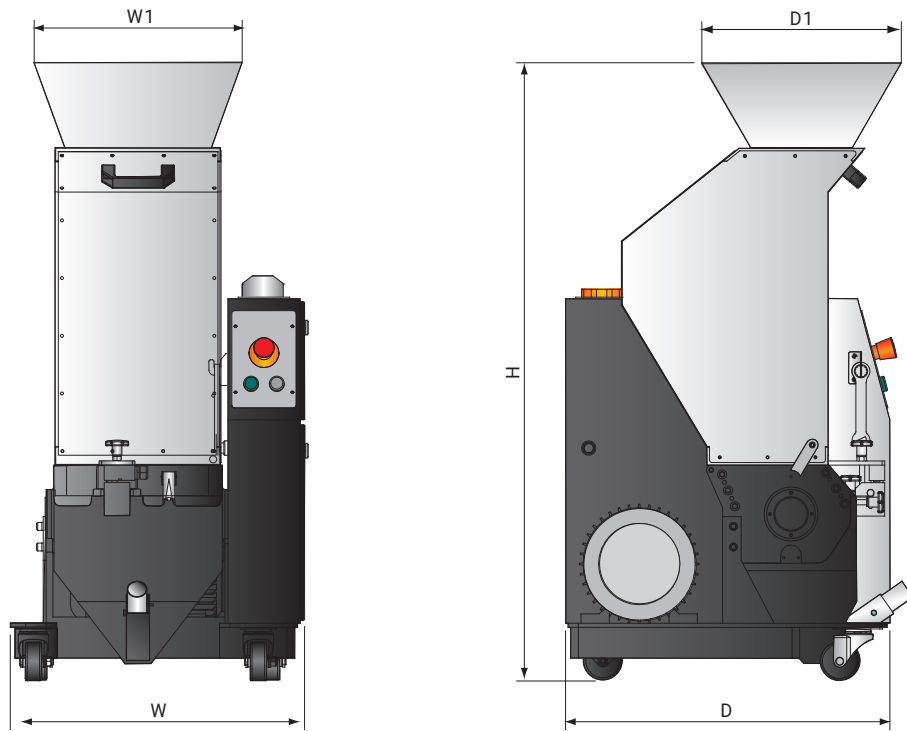

SG-16N/20N

Spezifikationen

Modell	SG-	1621N	1628N	1635N(H)	2028N(H)	2028NC(H)	2042N(H)	2042NC(H)	
Motorleistung (kW, 50/60Hz)		1.5 /1.75	2.2 /2.55	2.2 /2.55 (3.0 /3.45)	2.2/2.55 (3.0/3.45)	2.2/2.55 (3.0/3.45)	3.0/3.45 (4.0/4.6)	3.0/3.45 (4.0/4.6)	
Geschwindigkeit (rpm, 50/60Hz)		230/278	235 /285	235/285 (240/290)	290/350	290/350	290/350	290/350	
Material der Messer		SKD11	SKD11	SKD11	SKD11	SKD11	SKD11	SKD11	
Art der Messer		Gestaffelt	Gestaffelt	Gestaffelt	Schaufelblätter	Gestaffelt	Schaufelblätter	Gestaffelt	
Anzahl feststehender Messer		2 × 1	2 × 1	2 × 2	2 × 1	2 × 1	2 × 1	2 × 1	
Anzahl rotierender Messer		3 × 3	3 × 4	3 × 5	3 × 1	3 × 4	3 × 1	3 × 6	
Vorrichtung zur Voreinstellung der Messer		-	-	-	•	-	•	-	
Schneidkammer	mm	160 × 210	160 × 280	160 × 350	200 × 280	200 × 280	200 × 420	200 × 420	
	Zoll	6.3 × 8.3	6.3 × 11	6.3 × 13.8	7.9 × 11	7.9 × 11	7.9 × 16.5	7.9 × 16.5	
Maximale Ausgangsleistung (kg/h, 50/60Hz)		35	50	60 (80)	80	80	135	135	
Lärmpegel dB(A)		85 ~ 90	85 ~ 90	85 ~ 90	85 ~ 90	85 ~ 90	85 ~ 90	85 ~ 90	
Sieb (mm)		(Φ5)	(Φ5)	(Φ5)	(Φ6)	(Φ6)	(Φ6)	(Φ6)	
Maße	H	mm	1200	1200	1200	1270	1270	1270	1270
		Zoll	47.2	47.2	47.2	50	50	50	50
	H1	mm	1400	1400	1400	1450	1450	1450	1450
		Zoll	55.1	55.1	55.1	57	57	57	57
	H2	mm	550	550	550	550	550	550	550
		Zoll	21.7	21.7	21.7	21.7	21.7	21.7	21.7
	W	mm	505	575	645	575	575	715	715
		Zoll	19.8	22.6	25.4	22.6	22.6	28.1	28.1
	W1	mm	330	400	470	367	367	507	507
		Zoll	13	15.7	18.5	14.4	14.4	20	20
	D	mm	630	630	630	695	695	695	695
		Zoll	24.8	24.8	24.8	27.4	27.4	27.4	27.4
	D1	mm	385	385	385	375	375	375	375
		Zoll	15.2	15.2	15.2	14.8	14.8	14.8	14.8
Gewicht	kg	175	195/185	210/225	265/280	265/280	300/315	300/315	
	lb	386	430/408	463/496	584/617	584/617	661/694	661/694	

Hinweise:

- 1.) "•" steht für Standard, "o" steht für Optionen, "-" steht für keine.
- 2.) Die maximale Kapazität der Maschine hängt vom Durchmesser des Sieblochs und der Zusammensetzung des Materials ab. Die angegebene Maximalleistung wird laufend mit PET-Preforms getestet.
- 3.) Der Geräuschpegel variiert je nach Material und Motortyp.
- 4.) Um zu vermeiden, dass Kunststoff an den Klingen klebt, sollten alle Materialien bei normaler Temperatur zerkleinert werden.
- 5.) „H“ steht für Motorleistung, „C“ steht für gestaffelte Klingen.
- 6.) Stromversorgung: 3Φ, 400/460/575 VAC, 50/60 Hz.