

SHINI GERMANY



Förderbänder

Förderbänder

Beschreibung

Plastigo-Förderbänder sind moderne Geräte, die in vielen verschiedenen Verarbeitungsbereichen sowie in verschiedenen Industrien eingesetzt werden.

Als wichtiges Element der Automatisierung und Optimierung des technologischen Prozesses sind die Förderbänder in vielen Konfigurationen erhältlich, die an verschiedene Produktionsprofile und unterschiedliche Kundenbedürfnisse angepasst sind.

Plastigo-Förderbänder sind preislich attraktiv für Produktionsbereiche mit Bandtransport.

Vorteile:

- stabile und solide Bauweise
- effizientes Konfigurationssystem
- flexible Anpassung an die Gegebenheiten rund um die Maschine
- einfache Installation und Wartung
- Möglichkeiten neue Transportwege zu schaffen oder miteinander zu verbinden
- bei geringer Antriebsleistung sind hohe Geschwindigkeiten möglich
- einstellbare Bandgeschwindigkeit
- flexible Bauweise um die Kundenwünsche erfüllen zu können
- vielfach einsetzbar
- sicherer Gebrauch
- geringe Betriebsgeräusche

Standardmodelle:

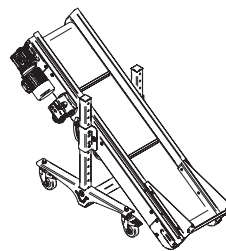

CLL

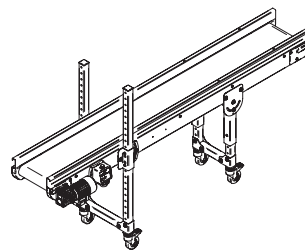

PNLL

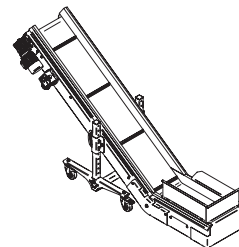

CBL

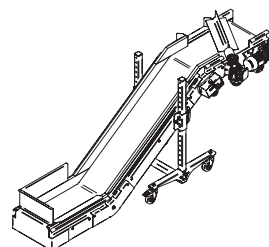

CBDL

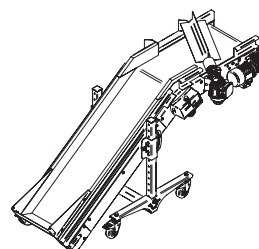

SVL

Merkmale

Rahmen aus Stahl oder Aluminium

Ein solider und robuster Aluminium-, Stahl- oder Edelstahlrahmen sorgt für Stabilität der Maschine und ermöglicht eine schnelle und einfache Installation des Separators. Die Förderbänder sind mit einem Einwurfschacht aus Edelstahl ausgestattet.

Modularität

Förderbänder ermöglichen eine flexible Zusammenarbeit mit anderen Produktionslinien. Die Geräte werden als universelle Module hergestellt, die eine schnelle Installation, einfache Wartung und Modifikation bei der Änderung eines Konzepts oder der Einstellung von Details ermöglichen.

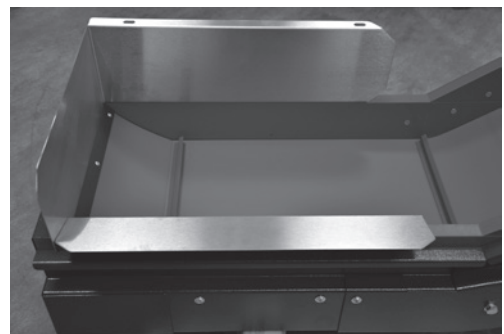
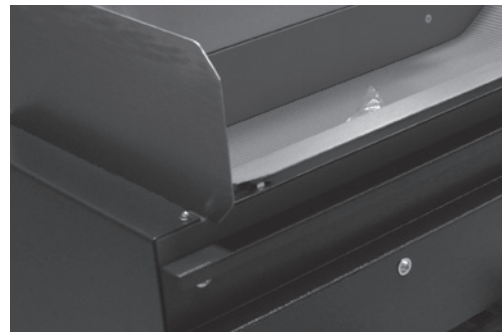
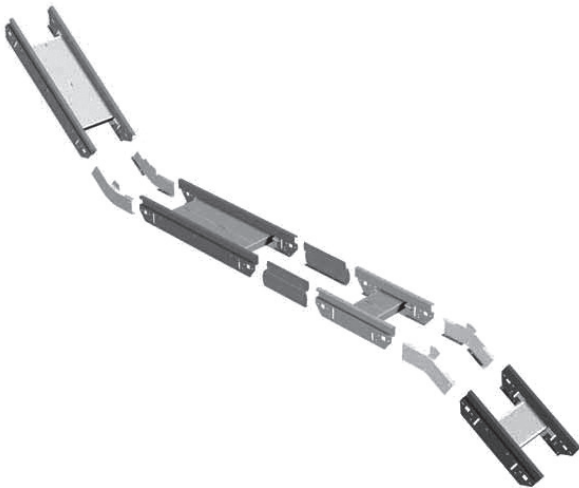

Teleskopbeine

Sie werden unten oder an den Seiten des Förderbandes angebracht. Sie ermöglichen eine schnelle und einfache Regulierung von Höhe und Neigung des Bandes. Lenkrollen mit einem Durchmesser von 100 mm und Bremsen ermöglichen das einfache Bewegen und Einstellen des Bandes an der richtigen Stelle.

Stabile und abgerundete Kanten

Das Band liegt eng an den Seitenwänden an und verhindert, dass sich kleine Teile an den Kanten verklemmen. Die parallelen Seitenrahmen sorgen für die Zentrierung des Bandes und verhindern ein Verschieben des Bandes.

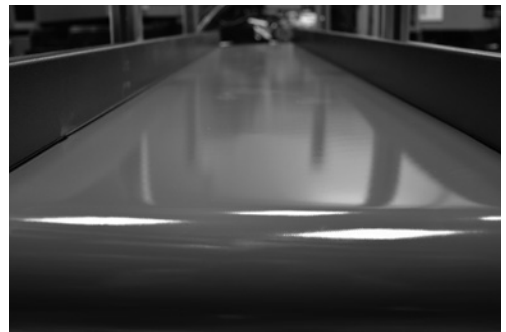

Seitenwände

Die Seitenwände der CB-, CBD- und SV-Förderbänder bestehen aus sehr gleitfähigem Material (Polyzol). Sie werden direkt auf das Förderband montiert, wodurch verhindert wird, dass Kleinstteile unter das Band gelangen oder an den Kanten eingeklemmt werden.

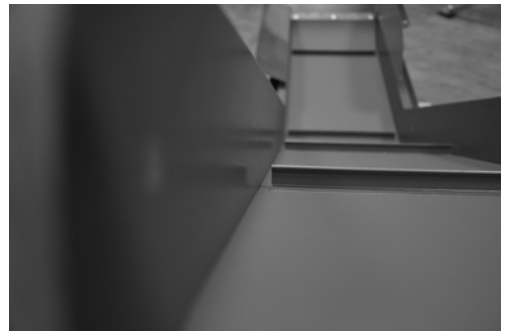

Getriebemotor mit hohem Drehmoment

Die Antriebswelle aus Stahl oder Polyurethan erhöht die Steifigkeit des Riemens und sorgt für eine effektive Kraftübertragung. Antrieb über direkt auf der Antriebswelle montierten Motor mit 0,22 kW und selbstzentrierenden Stützen.

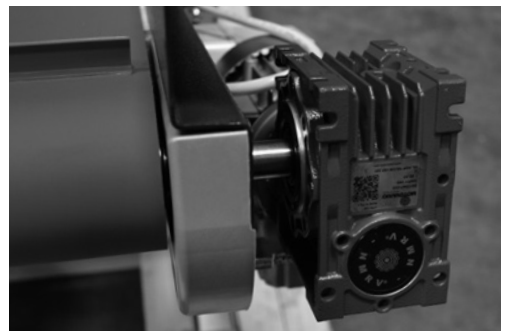

Rutschfestes dreischichtiges, hochbeständiges Band

PVC-Riemen (beständig bis 60°C), PU- Riemen (beständig bis 120°C) aus drei Lagen, sorgt für eine hohe Quersteifigkeit des Bandes.

Steuersystem mit Wechselrichter

Die Steuerbox mit eingebautem Wechselrichter ermöglicht eine stufenlose Regulierung der Bandgeschwindigkeit, sie arbeitet auf der Grundlage von Signalen, die von einem beliebigen externen Gerät geliefert werden kann.



Kontinuierlicher oder intermittierender Betrieb mit Bandrichtungswechsel möglich.

Konstruktionselemente aus Teflon

Teflon zeichnet sich durch Nichtbrennbarkeit, hervorragende chemische Beständigkeit aus und ist physiologisch neutral (geeignet für den Kontakt mit Lebensmitteln). Teflon hat eine gute Gleiteigenschaft, einen großen Temperaturarbeitsbereich, eine hohe Beständigkeit gegen UV-Strahlung und gute elektrische Isoliereigenschaften mit einem niedrigen Reibungskoeffizienten.

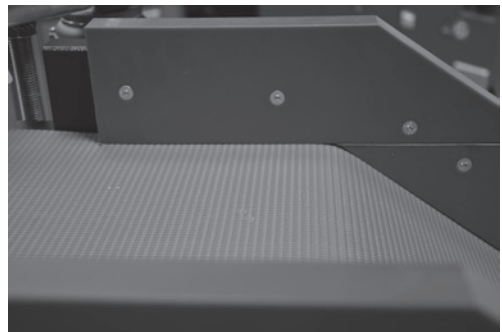

Pulverbeschichtung

Die Pulverbeschichtung wird zum Schutz des Materials und als Korrosionsschutz eingesetzt. Dadurch entsteht eine glatte Oberfläche die vor hohen Temperaturen und chemischen Einflüssen schützt.



Hydraulischer Stützfuß (CBL, CBDL)

Ermöglicht eine schnelle und einfache Einstellung von Höhe und Neigungswinkel des Förderbandes mit Hilfe eines Hydraulikzylinders. Die großen Lenkrollen sind mit einer Bremsvorrichtung ausgestattet, die ein leichtes und sicheres Bewegen des Förderbandes ermöglichen und für einen sicheren Stand sorgen.

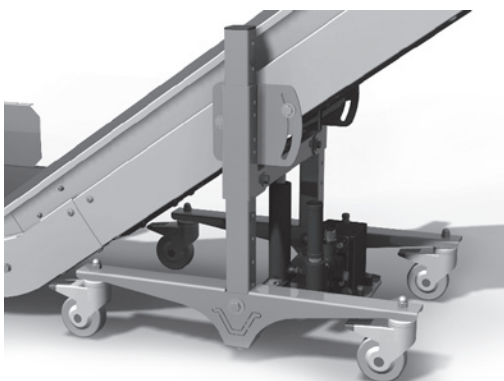

Standardausführung

- Gestell aus lackiertem Stahl RAL 7016
- montiert auf Teleskop- Stützbeinen
- flaches blaues PVC- Band mit Abstreifern die alle 500 mm angebracht und 20 mm hoch sind
- Seitenwände Höhe 75 mm
- dreiseitiger Zuführschacht
- feste Geschwindigkeit 4 m/min
- Drehstrommotor 0,25 kW
- elektronischer Schalter 400 V/3Ph/50 Hz

Weitere Bandvariante

- blaues, rutschfestes PVC- Band
- flaches PVC- Band mit Abstreifern die alle 500 mm angebracht und 30 mm hoch sind
- feste Geschwindigkeit 6 m/min
-

Optionen

- Geschwindigkeit 1,4m/min (Getriebe, Übersetzung 1/240)
- Ausgabeschacht aus Stahl 430 Sonderfarbe
- Sonderspannung (einphasig nicht verfügbar) oder UL/CSA
- Phoenix- Stecker für guten Kontakt
- regelbare Geschwindigkeit (siehe Seite 17)
- Schaltkästen (siehe Seite 18)
- Paddel und Rollenabscheider (siehe Seite 15)

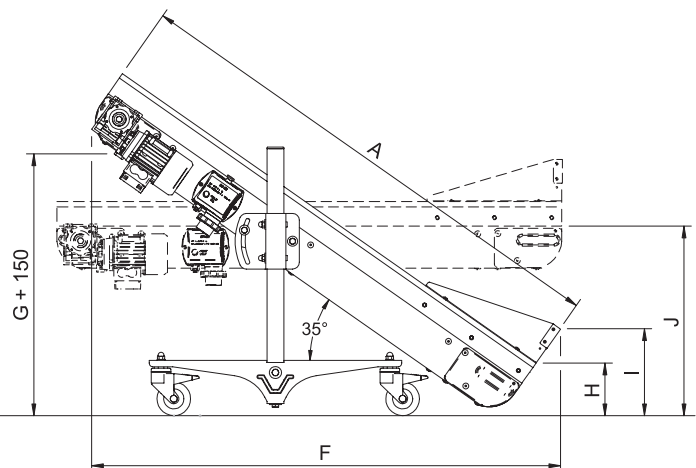
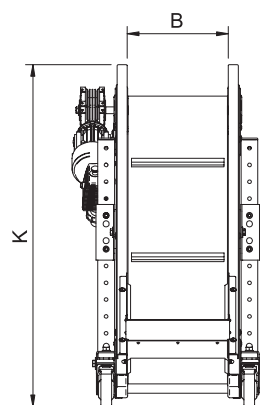
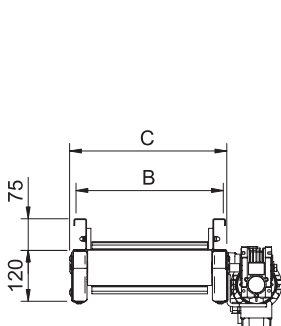
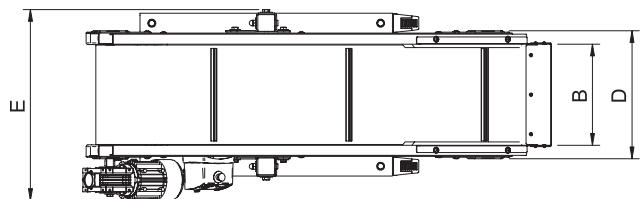
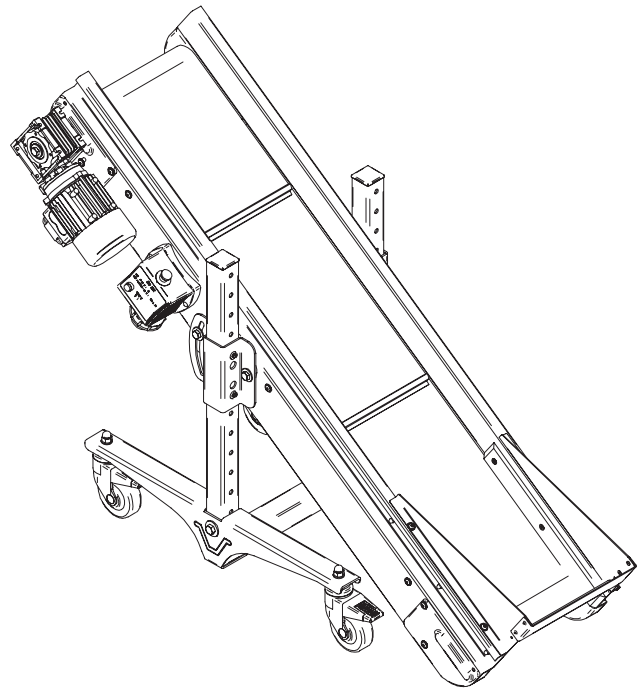

Modell	A	B	C	D	E	F	G	H	I	J	K	Kg
CLL/1	1500	220	286	300	500	1395	780	155	260	565	1020	65
CLL/2	1500	300	366	380	580	1395	780	155	260	565	1020	70
CLL/3	1500	400	466	480	680	1395	780	155	260	565	1020	75
CLL/4	1500	500	566	580	780	1395	780	155	260	565	1020	80
CLL/5	2000	400	466	480	680	1805	1070	160	265	715	1310	90
CLL/6	2000	500	566	580	780	1805	1070	160	265	715	1310	95

Standardausführung

- Gestell aus lackiertem Stahl RAL 7016
- einstellbare Bandhöhe min. 460 mm, max. 1260 mm
- einstellbarer Winkel von 0° bis 25°
- flaches blaues PVC- Band
- Seitenwände 75 mm (oder ohne Seitenwände)
- feste Geschwindigkeiten 4 m/min, 6m/min
- Drehstrommotor 0,25 kW
- elektronischer Schalter 400 V/3Ph/50 Hz

Optionen

- einstellbare Bandhöhe min. 460mm, max. 2060 mm
- Getriebemotor unterhalb des Bandes mit Kettenantrieb
- Geschwindigkeit 1,4m/min (Getriebe Übersetzung 1/240)
- dreiseitiger Zuführschacht aus Stahl 430, 33° für alle Modelle
- Sonderfarbe
- Sonderspannung (einphasig nicht verfügbar) oder UL/CSA
- Ausgabeschacht aus Stahl 430
- Phoenix- Stecker für guten Kontakt
- regelbare Geschwindigkeit (siehe Seite 17)
- Schaltkästen (siehe Seite 18)
- Paddel oder Rollenabscheider (siehe Seite 15)

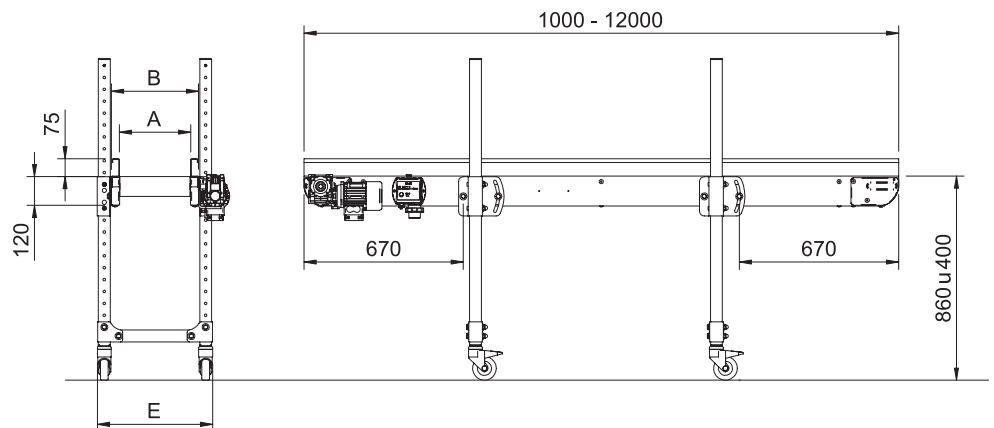
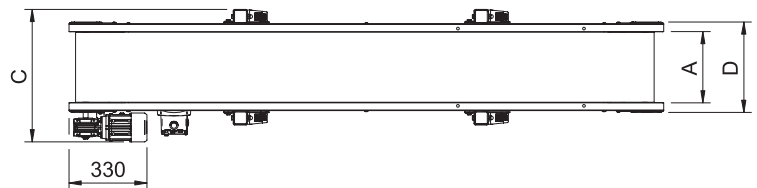
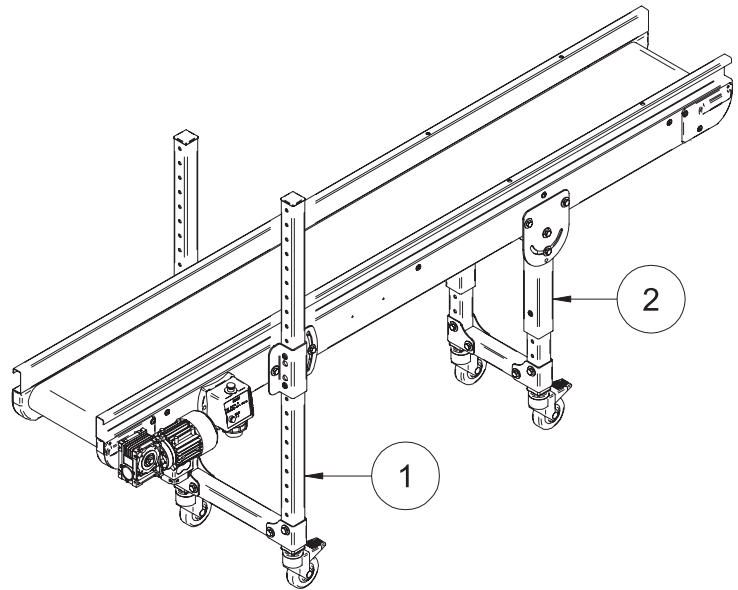

Modell	A	B	C	D	E
PNLL/1	220	286	480	300	405
PNLL/2	300	366	560	380	485
PNLL/3	400	466	660	480	585
PNLL/4	500	566	760	580	685
PNLL/5	600	666	860	680	785
PNLL/6	800	866	1060	880	985
PNLL/7	1000	1066	1260	1080	1185
PNLL/8	1200	1266	1460	1280	1385
PNLL/9	1400	1466	1660	1480	1585
PNLL/10	1600	1666	1860	1680	1785

Standardausführung

- Gestell aus lackiertem Stahl RAL 7016
- montiert auf mittigen Teleskop- Stützfüßen
- flaches blaues PVC- Band mit Abstreifern die alle 500 mm angebracht und 20 mm hoch sind
- Seitenwände aus sehr gleitfähigem Material (Polyzen) Höhe 95 mm
- Zuführschacht mit seitlicher Rutsche
- Geschwindigkeit 4 m/min
- Drehstrommotor 0,25 kW
- elektronischer Schalter 400 V/3Ph/50 Hz

Weitere Bandvariante

- blaues, rutschfestes PVC- Band
- flaches PVC- Band mit Abstreifern die alle 500 mm angebracht und 30 mm hoch sind
- feste Geschwindigkeit 6 m/min

Optionen

- dreiseitiger Zuführschacht 33° - für alle Modelle
- Geschwindigkeit 1,4m/min (Getriebe, Übersetzung 1/240)
- Zuführschacht aus Stahl 430
- Sonderfarbe
- Sonderspannung (einphasig nicht verfügbar) oder UL/CSA
- Phoenix- Stecker für guten Kontakt
- regelbare Geschwindigkeit (siehe Seite 17)
- Schaltkästen (siehe Seite 18)
- Einzelrollenabscheider (siehe Seite 15)

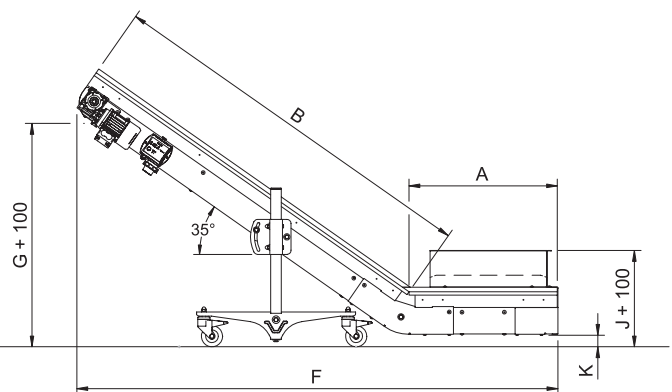
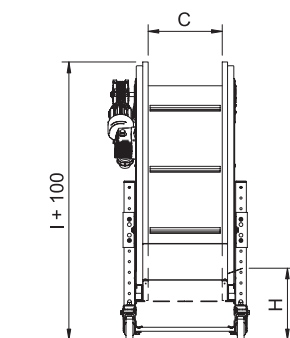
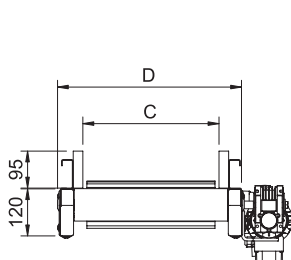
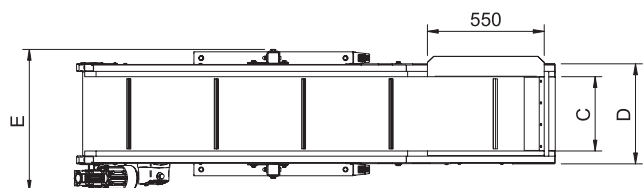
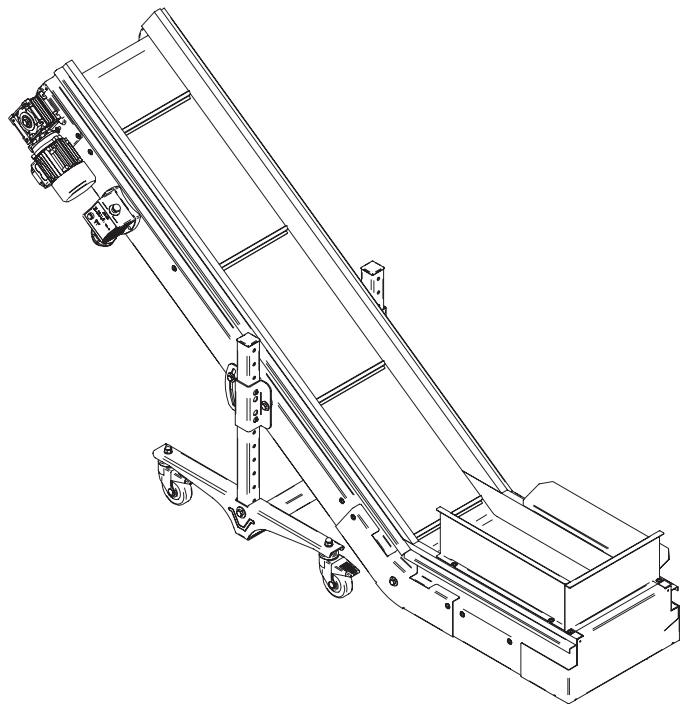

Modell	A	B	C	D	E	F	G	H	I	J	K	Kg
CBL/1	700	1300	250	375	570	1860	810	380	1060	500	95	95
CBL/2	700	1300	350	475	670	1860	810	380	1060	500	95	100
CBL/3	700	1300	450	575	770	1860	810	380	1060	500	95	110
CBL/4	700	1800	250	375	570	2270	1055	340	1310	455	55	105
CBL/5	700	1800	350	475	670	2270	1055	340	1310	455	55	115
CBL/6	700	1800	450	575	770	2270	1055	340	1310	455	55	125

Standardausführung

- Gestell aus lackiertem Stahl RAL 7016
- ausgestattet mit einem Schaufelabscheider
- montiert auf mittigen Teleskop- Stützfüßen
- rutschfestes blaues PVC- Band
- Seitenwände aus sehr gleitfähigem Material (Polyzen) Höhe 95 mm
- Zuführschacht mit seitlicher Rutsche
- Geschwindigkeit 4 m/min
- Drehstrommotor 0,25 kW
- elektronischer Schalter 400 V/3Ph/50 Hz

Weitere Bandvariante

- Band aus blauem Polyurethan mit Abstreifern die alle 500 mm angebracht sind und 8x8 mm stark sind
- Band aus blauem Polyurethan mit Abstreifern die alle 500 mm angebracht sind Höhe 30 mm
- Geschwindigkeit 6 m/min

Optionen

- Förderband ohne Schaufelabscheider, bereits vorbereitet
- Paddelabscheider auf der gegenüberliegenden Seite
- dreiseitige Zuführschacht 33° offen - für alle Modelle
- Geschwindigkeit 1,4 m/min (Getriebe, Verhältnis 1/240)
- Ausgabeschacht aus Stahl 430
- Sonderfarbe
- Sonderspannung (einphasig nicht möglich) oder UL/CSA
- Phoenix- Stecker für guten Kontakt
- regelbare Geschwindigkeit (siehe Seite 17)
- Schaltkästen (siehe Seite 18)
- Einzelrollenabscheider (siehe Seite 15)

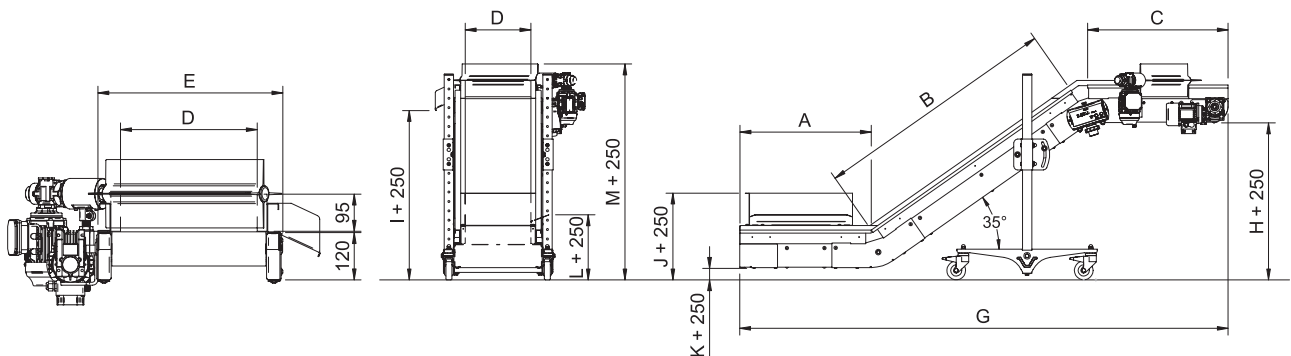
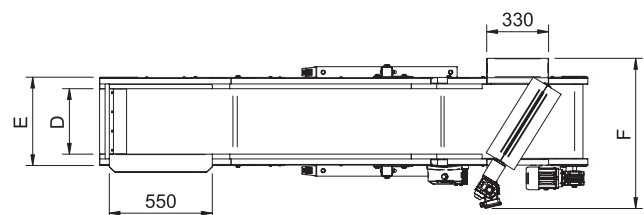
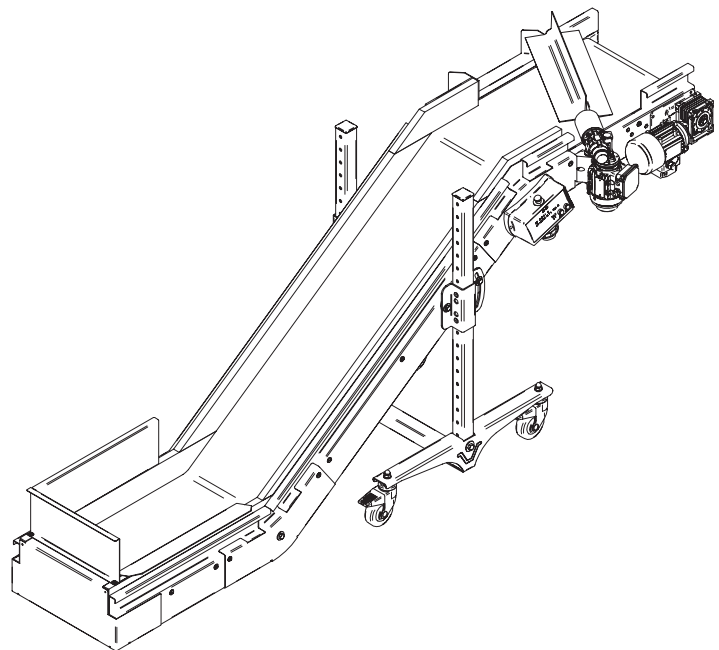

Modell	A	B	C	D	E	F	G	H	I	J	K	L	M	Kg
CBDL/7	700	1300	750	250	375	700	2605	835	900	460	60	345	1150	125
CBDL/8	700	1300	750	350	475	800	2605	835	900	460	60	345	1150	140
CBDL/9	700	1300	750	450	575	900	2605	835	900	460	60	345	1150	150
CBDL/10	700	1800	750	250	375	700	3015	1080	1145	415	15	300	1390	140
CBDL/11	700	1800	750	350	475	800	3015	1080	1145	415	15	300	1390	150
CBDL/12	700	1800	750	450	575	900	3015	1080	1145	415	15	300	1390	165

Standardausführung

- Gestell aus lackiertem Stahl RAL 7016
- ausgestattet mit einem Schaufelabscheider
- montiert auf mittigen Teleskop- Stützfüßen
- rutschfestes blaues PVC- Band
- Seitenwände aus sehr gleitfähigem Material (Polyzen) Höhe 95 mm
- Zuführschacht mit seitlicher Rutsche
- Geschwindigkeit 4 m/min
- Drehstrommotor 0,25 kW
- elektronischer Schalter 400 V/3Ph/50 Hz

Weitere Bandvariante

- Band aus blauem Polyurethan mit Abstreifern die alle 500 mm angebracht sind und 8x8 mm stark sind
- Band aus blauem Polyurethan mit Abstreifern die alle 500 mm angebracht sind Höhe 20 mm
- Band aus blauem Polyurethan mit Abstreifern die alle 500 mm angebracht sind Höhe 50 mm
- Geschwindigkeit 6 m/min

Optionen

- Förderband ohne Schaufelabscheider, bereits vorbereitet
- Paddelabscheider auf der gegenüberliegenden Seite
- Geschwindigkeit 1,4 m/min (Getriebe, Verhältnis 1/240)
- Ausgabeschacht aus AISI 430
- Sonderfarbe
- Sonderspannung (einphasig nicht möglich) oder UL/CSA
- Phoenix- Stecker für guten Kontakt
- regelbare Geschwindigkeit (siehe Seite 17)
- Schaltkästen (siehe Seite 18)
- Einzelrollenabscheider (siehe Seite 15)

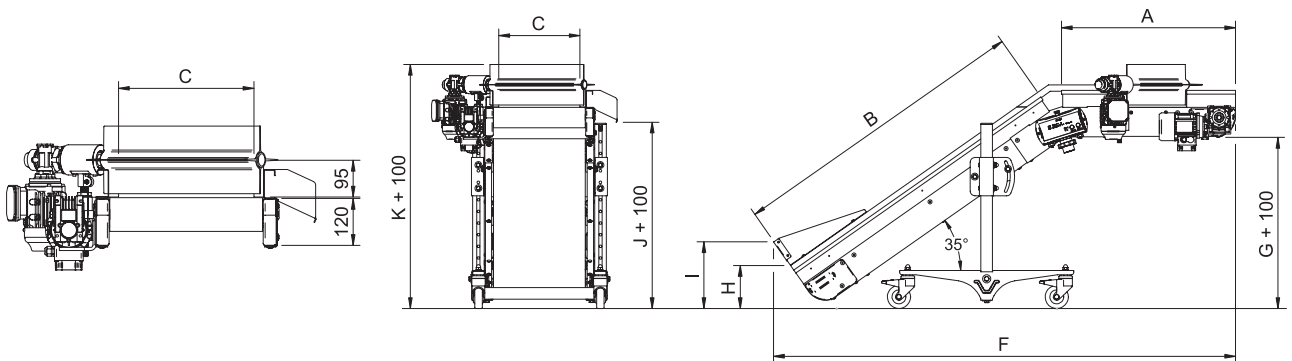
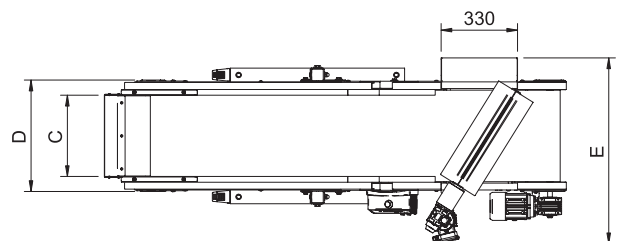
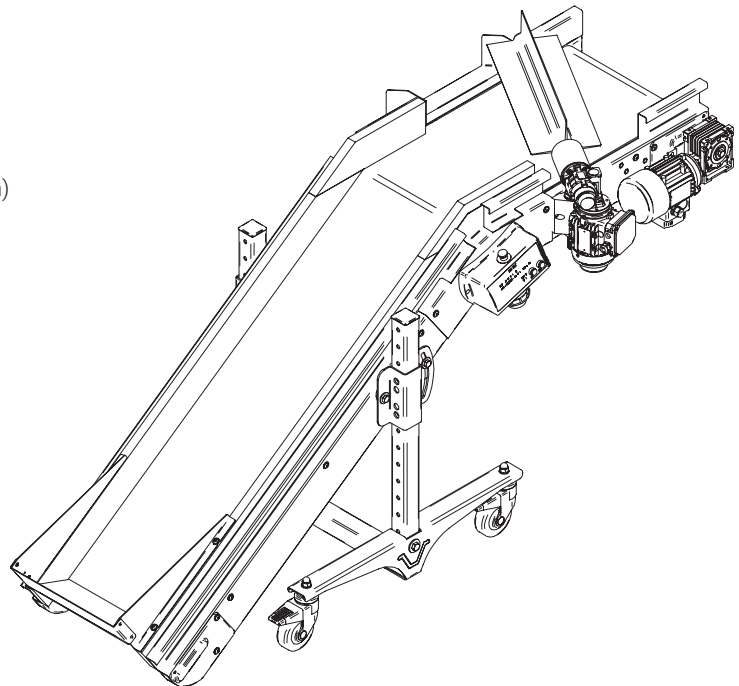

Modell	A	B	C	D	E	F	G	H	I	J	K	Kg
SVL/1	750	1300	250	380	700	1990	740	185	290	800	1050	100
SVL/2	750	1300	350	480	800	1990	740	185	290	800	1050	110
SVL/3	750	1300	450	580	900	1990	740	185	290	800	1050	120

Standardausführung

- komplett aus Edelstahl AISI 304
- oberes Band für VRA und VRB, Transportband mit Abstreifer alle 150 mm und einer Höhe von 50 mm
- unteres Band für VRA und VRB, Transportband mit Abstreifern alle 500 mm und einer Höhe von 50 mm
- Der Tragerahmen ist ausgestattet mit:
 - einem Überlauf
 - einem Kugelhahn zum vollständigen Ablassen des Wassers
 - vorbereitet für den Einsatz mit Kühlschlange
- mechanischer Geschwindigkeitsregler von 0,5 bis 2,8 m/min (beim Modell VRA ist das Wasserbad nur im oberen Förderband integriert)
- elektronischer Schalter 400 V/3Ph/50 Hz

Optionen

- Kühlschlange (für den Anschluss an einen Chiller)
- Pumpsprühsystem komplett mit 4 Leitungen für schwimmende Teile

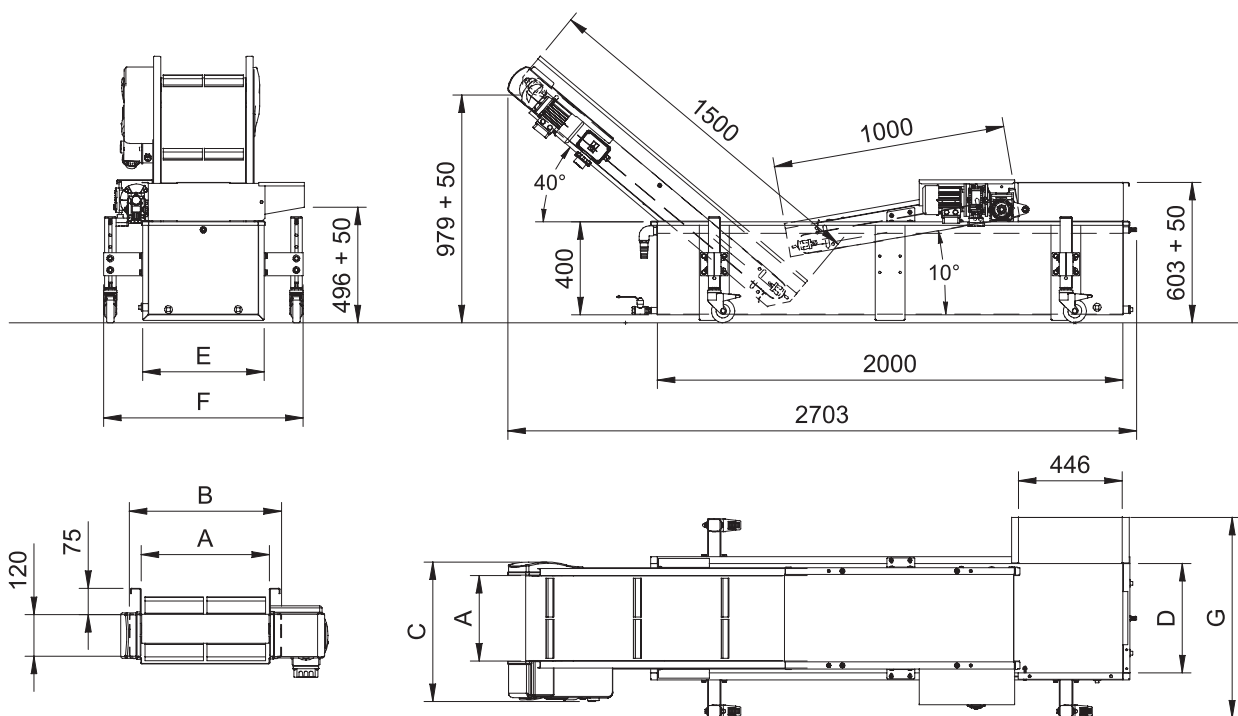

Modell	A	B	C	D	E	F	G	Kg
VRA/1	400	466	630	500	550	890	900	200
VRA/2	500	566	730	600	650	990	1000	220

Standardausführung

- komplett aus Edelstahl AISI 304
- unteres Band für VRA und VRB, Transportband mit Abstreifern alle 500 mm und einer Höhe von 50 mm
- Der Tragerahmen ist ausgestattet mit:
 - einem Überlauf
 - einem Kugelhahn zum vollständigen Ablassen des Wassers
 - vorbereitet für den Einsatz mit Kühlschlange
- mechanischer Geschwindigkeitsregler von 0,5 bis 2,8 m/min (beim Modell VRA ist das Wasserbad nur im oberen Förderband integriert)
- elektronischer Schalter 400 V/3Ph/50 Hz

Optionen

- Kühlschlange (für den Anschluss an einen Chiller)
- Pumpsprühsystem komplett mit 4 Leitungen für schwimmende Teile

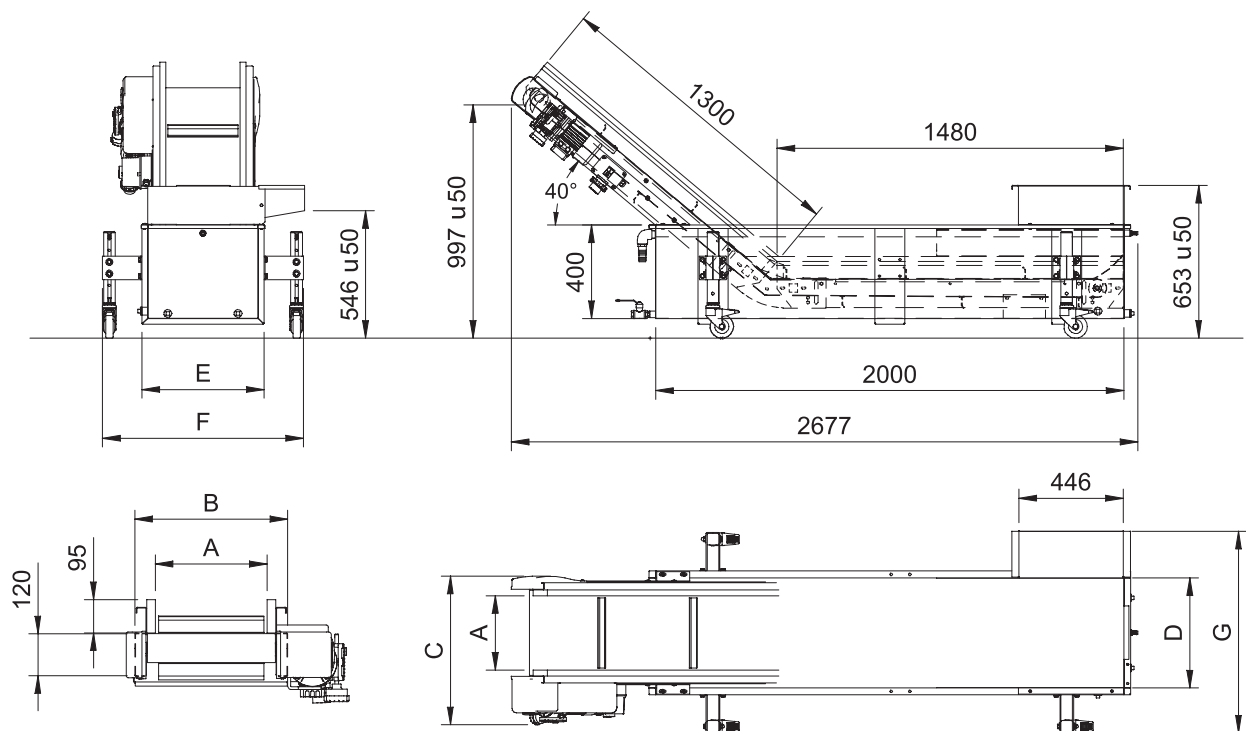

Modell	A	B	C	D	E	F	G	Kg
VRB/1	350	466	665	500	550	890	900	200
VRB/2	450	566	765	600	650	990	1000	220

Standardausführung

- montiert auf Teleskop Stützen die sowohl in der Höhe als auch in der Neigung einstellbar sind
- Trennstrecke aus Edelstahlrohren 30 mm Durchmesser mit einfach einstellbarer Steigung
- Auffangschacht unten aus Plexiglas
- Ausgabeschacht aus Edelstahl zum sammeln direkt in eine Box
- verstellbare Seitenwände
- elektronischer Schalter 400 V/3Ph/50 Hz

Optionen

- Polycarbonatabdeckung „Lexan“ über dem Trennbereich
- Phoenix- Stecker für besseren Kontakt

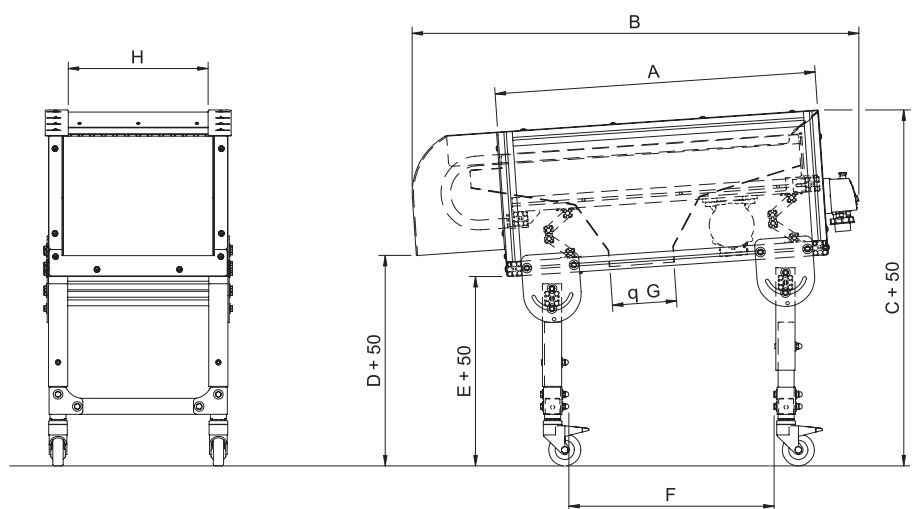
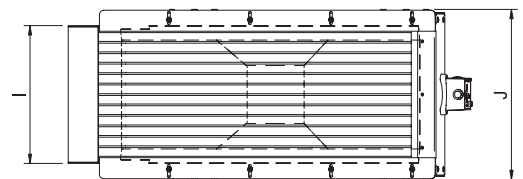
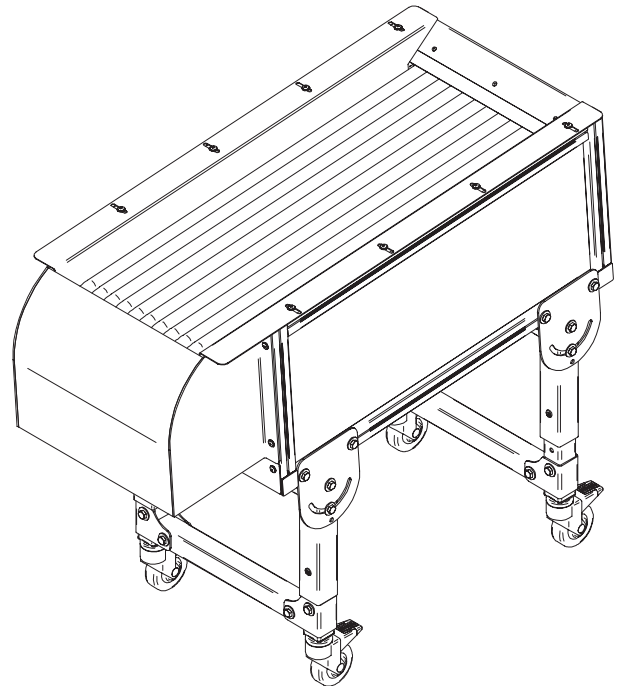

Modell	A	B	C	D	E	F	G	H	I	J	Kg
SAV	1000	1400	1110	655	590	640	200	435	475	590	120

Standardausführung

- montiert auf Teleskop Stützen die sowohl in der Höhe als auch in der Neigung einstellbar sind
- Trennbereich aus Kunststoffrohren mit automatisch einstellbarem Spaltmaß von 4 mm bis 58 mm
- Einlass- und Auslass Schacht
- aus Edelstahl
- untere Öffnung aus Edelstahl, Produkte können direkt in einer Box gesammelt werden
- Frequenzregler zum Einstellen der Rotationsgeschwindigkeit

Optionen

- Phoenix- Stecker für besseren Kontakt

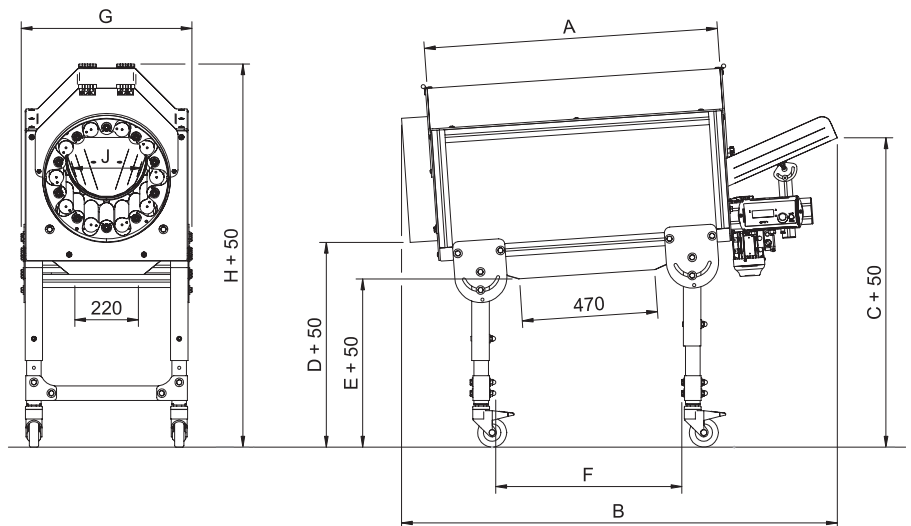
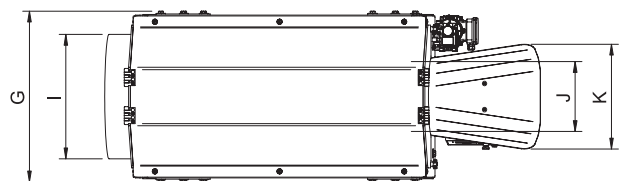
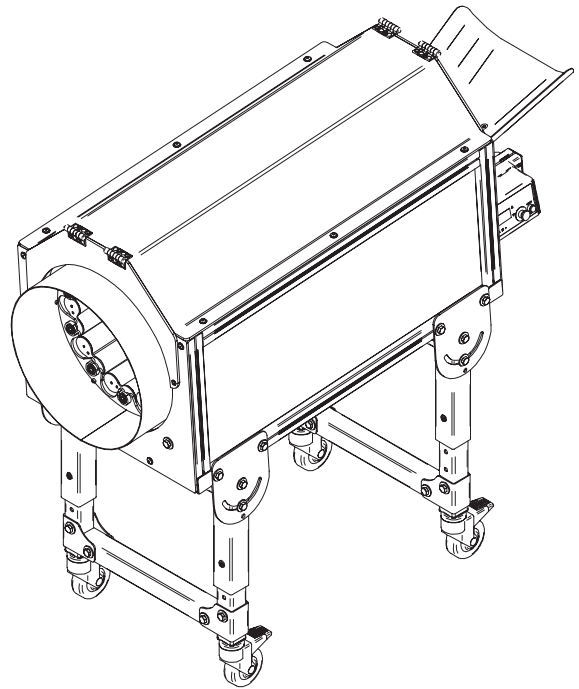

Modell	A	B	C	D	E	F	G	H	I	J	K	Kg
SAB	1010	1500	1065	705	580	640	590	1320	430	240	360	105

SAP

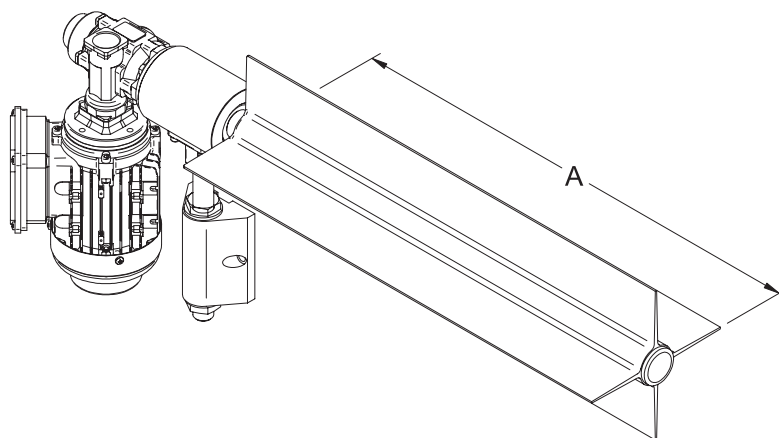
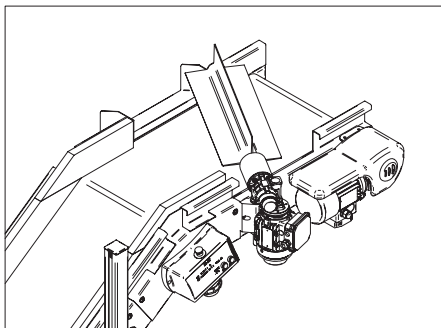

Modell	Breite	A
SAP/1	220	335
SAP/2	300	385
SAP/3	400	475
SAP/4	500	555
SAP/5	600	645

SAR

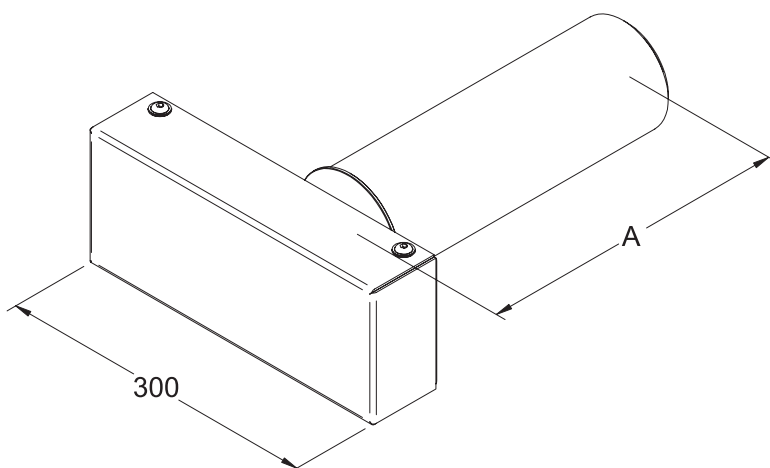
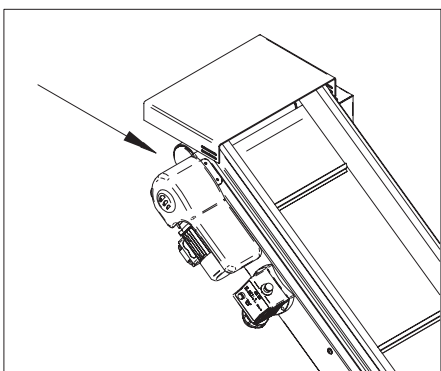

Modell	Breite	A
SAR/1	220	210
SAR/2	300	290
SAR/3	400	390
SAR/4	500	490

Optionen

- Abweiser (am Förderband anzubringen)

SAS / SAS/ST

SAS

Modell	A	B
SAS/1	250	280
SAS/2	350	380
SAS/3	450	480

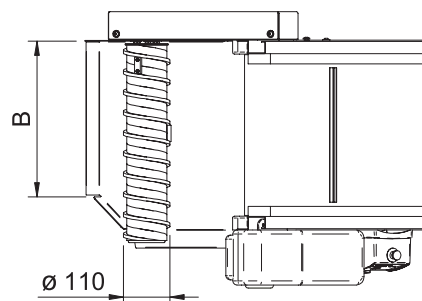
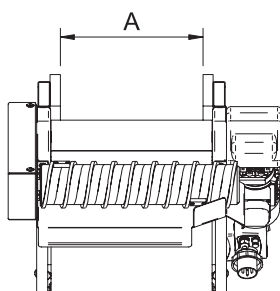
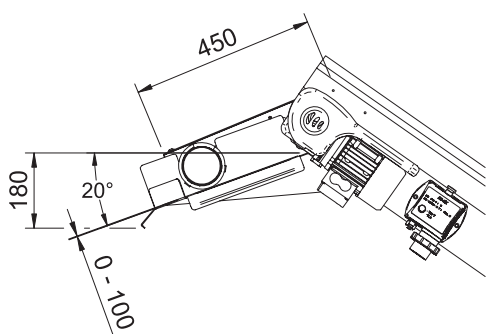
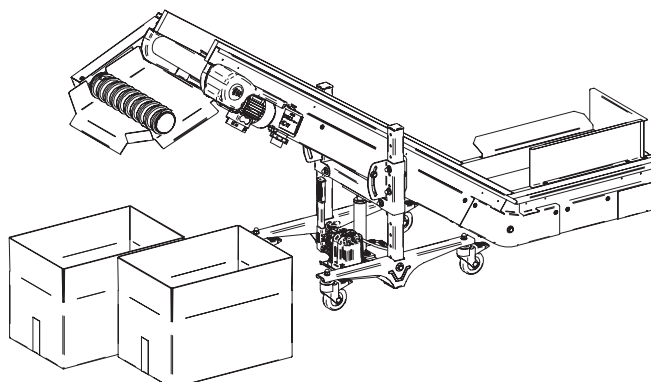

SAS/ST

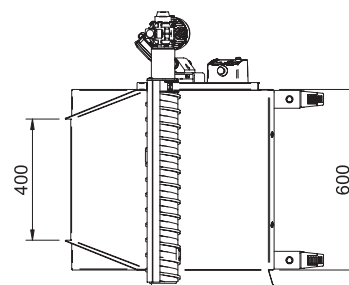
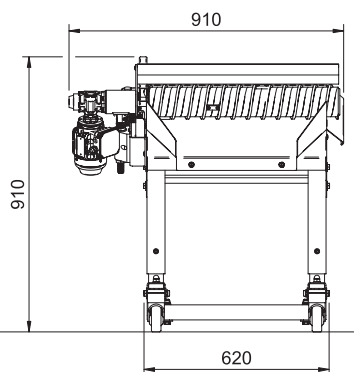
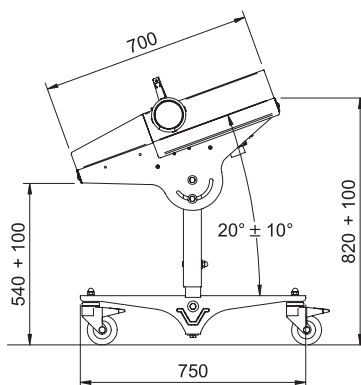
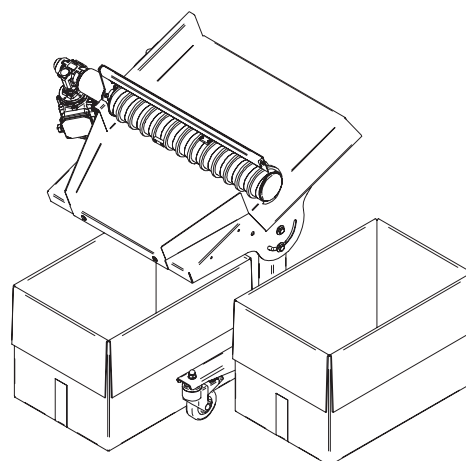

Geschwindigkeit

Einstellbare Geschwindigkeit mit Hilfe eines Inverters

Getriebe Verhältnis	feste Geschwindigkeit m/min	Mindestgeschwindigkeit m/min	maximale Geschwindigkeit m/min
1:240*	1.4	0.6	1.7
1:80	4.1	1.7	5
1:60	5.5	2.2	6.6
1:40	8.3	3.3	10
1:30	11.1	4.4	13.3
1:20	16.6	6.6	19.9
1:15	22.1	8.8	26.5
1:10	33.2	13.3	39.8

*zusätzliche Kosten

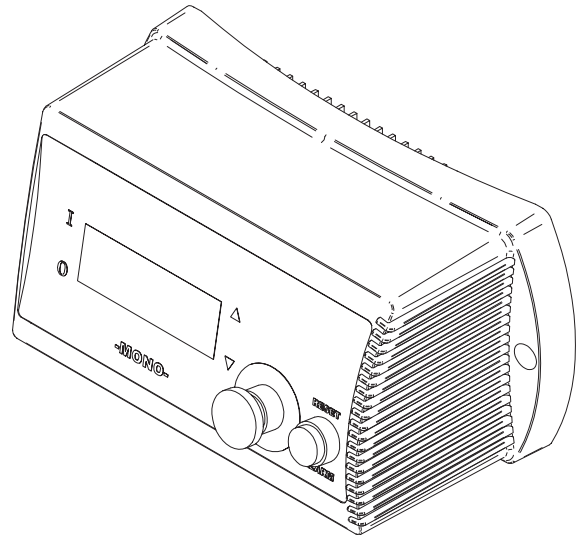

Optionen

- einphasige Frequenzsteuerung 240 V/60 Hz
- komplett mit EMV konformen Filtern
- externe Signalsteuerung EIN/AUS
- Phoenix- Stecker für besseren Kontakt

Einstellbare Geschwindigkeit mit Hilfe eines mechanischen Getriebes

Getriebe Verhältnis	feste Geschwindigkeit m/min	Mindestgeschwindigkeit m/min	maximale Geschwindigkeit m/min
1:240*	1.4	0.2	0.9
1:80	4.1	0.5	2.8
1:60	5.5	0.7	3.7
1:40	8.3	1.1	5.5
1:30	11.1	1.4	7.4
1:20	16.6	2.1	11.1
1:15	22.1	2.8	14.7
1:10	33.2	4.3	22.1

*zusätzliche Kosten

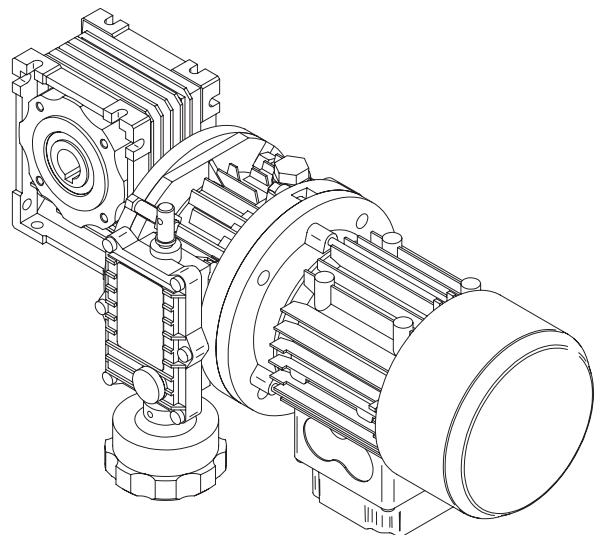

Optionen

- mechanischer Drehzahlregler 400 V/50 Hz

1. Steuergerät mit START/STOP Kontakt

Code YQU207-C01.01

- Förderer startet nach Erhalt eines Signals
- Taste für komplette Bandentleerung
- Not-Aus-Schalter zum stoppen der Maschine

Optionen

- Sensor an der Austragsseite des Förderers zum Schutz vor fallenden Teilen
- Sensor an der Ladeseite zur Erkennung von Teilen
- optischer und akustischer Alarm

2. Steuergerät mit mehreren Funktionen

Code YQU251.01

- Frequenzregelung zur Geschwindigkeitsanpassung
1,7 m/min- 5 m/min
(oder je nach Getriebe Verhältnis)
- Bandstart nach Erhalt eines externen Signals
- Zeitschaltuhr zur Eingabe der Arbeitszeit
- Taste für komplette Bandentleerung
- Not-Aus-Schalter zum stoppen der Maschine

Optionen

- Sensor an der Austragsseite des Förderers zum Schutz vor fallenden Teilen
- Sensor an der Ladeseite zur Erkennung von Teilen
- optischer und akustischer Alarm

Hinweis: Die oben genannten Angaben beziehen sich auf die Schaltschränke mit einer Spannung von 400 V/50 Hz und einer Motorleistung von 0,25 kW.

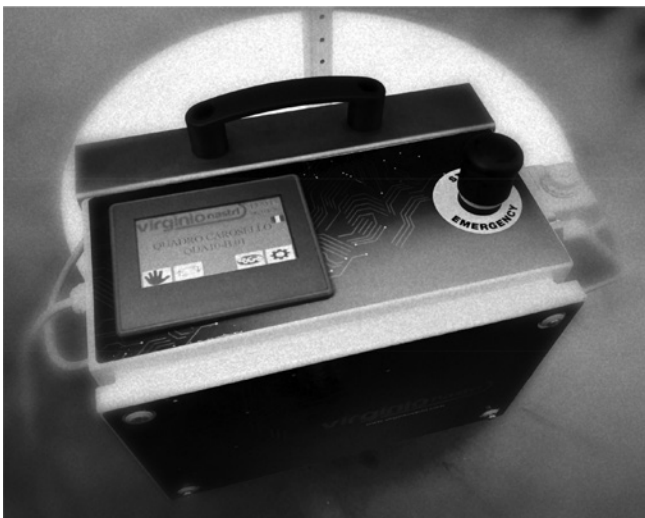

Standardausführung

- lackierter 3 mm starker Drehteller
- Höhe vom Boden bis zur Oberkante der Platte 241 mm
- Zentralwelle mit $\varnothing 350\text{mm}$, verstellbar von 725 mm bis 1125 mm
- montiert auf Lenkrollen mit Feststellbremse
- feste Rotationsgrade: 4 Positionen für CPS/1, 6 Positionen für CPS/2, 8 Positionen für CPS/3
- Programmierbare Steuerung komplett mit:
 - Kabel zum Empfang des Signals der Spritzgussmaschine, 24V oder potenzialfreier Kontakt
 - Anzeige die die Gesamtzahl der Formöffnungen anzeigt
 - Verzögerungstimer vom Zuführband zur vollständigen Entladung
 - Stopp des Zuführbandes während des Karton-/ Boxwechsels
 - Alarm bei letzter Box
- Drehzahl 5,8 Umdrehungen/min
- Spannung 230V (einphasig), Frequenz 50Hz, (Anschluß des Ladebandes durch Spannung 220V dreiphasig)

NEU TOUCHSCREEN STEUERUNG

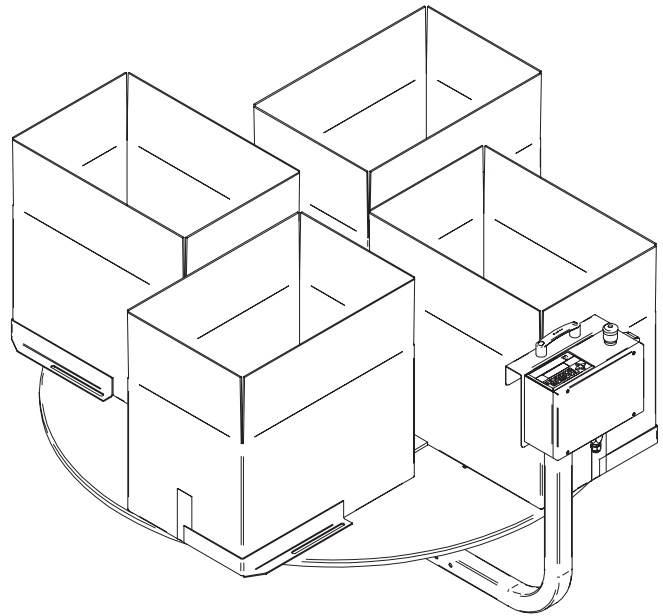

Optionen

- zusätzliche Ringe
- Karussell ohne Mittelwelle und Ringe
- Zentriersterne
- Klammern für Boxenstopp

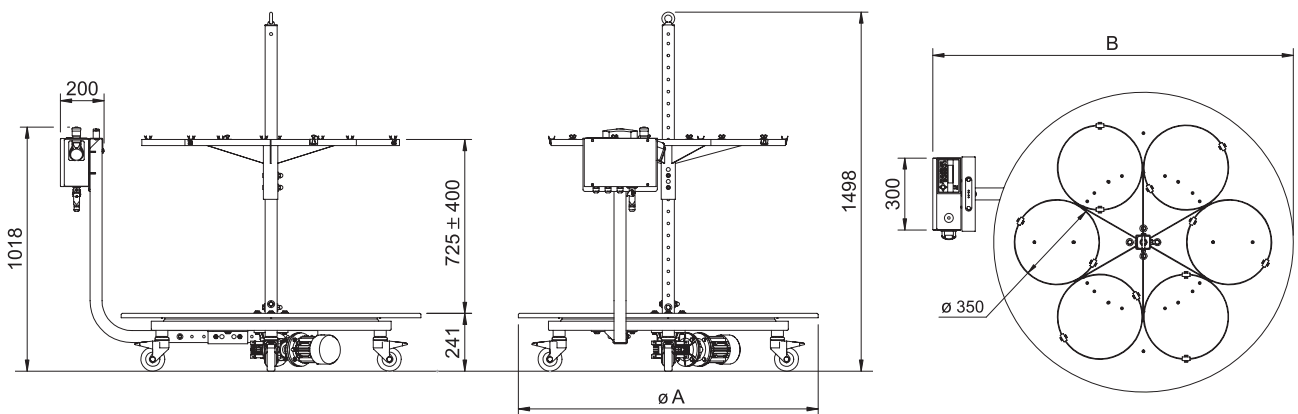

Modell	$\varnothing A$	B	Ringe	Kg
CPS/1	1050	1320	4	116
CPS/2	1250	1520	6	128
CPS/3	1450	1720	8	142

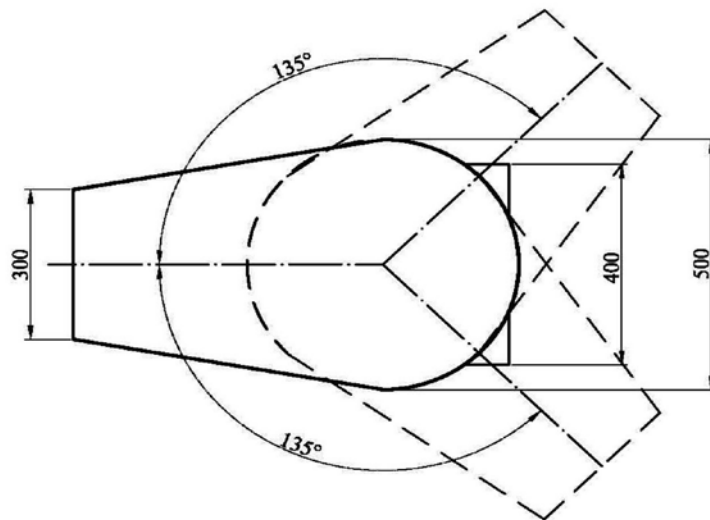
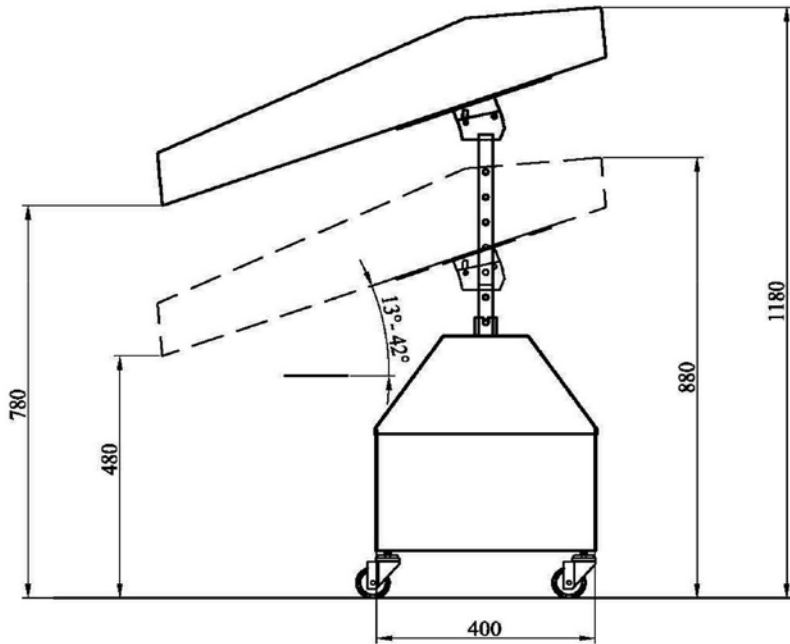

Modell	A	B	C	D	E	F	Kg
Ente	300	500	400	880 - 1180	480 - 780	135°	60

Shini Germany
Großenhainer Straße 163, 01129 Dresden

Telefonnummer: +49 351 21 71 8778
E-mail: office@shinigermany.com

Öffnungszeiten:
Montag-Freitag von
8:00 - 16:00 Uhr

Urheberrecht von Shini Europe 2021 - PI 01/2021
Design und Inhalt: Marketingabteilung der AstenGroup.
Das Kopieren von urheberrechtlich geschütztem Material
ohne Genehmigung der AstenGroup ist strengstens
untersagt.

Die Angaben in diesem Katalog stellen kein Handelsangebot
im Sinne des Bürgerlichen Gesetzbuches dar. Wir behalten
uns das Recht vor, Spezifikationen ohne vorherige
Ankündigung zu ändern.